

JACOB
ANCM

Radio Wereld



25
ct.



**PADDAND
INDUCTOR
DYNAMIC**
„die-voor-ik!”

f. 98.-

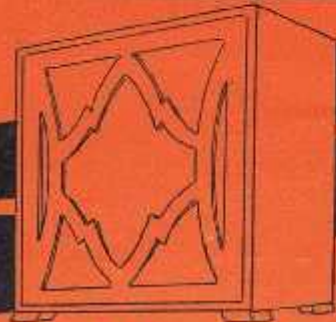

**CRYSTALPHONE
LUIDSPREKER**

VIER POLIC

f. 39.50





Barium-lampen

Kent U reeds behalve onze gelijkstroomlampen
R 406 Versterkingsfactor 25
G 409 Steilheid 2.4 m.A./V.
P 414 Steilheid 3 m.A./V.

**de nieuwe Tungstram Wisselstroom-
 en Dubbelgelijkrichtlamp P 475?**

Vraagt de interessante brochure
 en inlichtingen bij:

N.V. Techn. Bureau v.h. NIERSTRASZ
 Plantage Middenlaan 62 — AMSTERDAM

HEGRA Magneet Dynamisch Luidspreker Systeem

== Fl. 32.-- ==

**IS HET LAATSTE WOORD
 OP LUIDSPREKERGEBIED**

IMPORTRICE:

N.V. TEVA-RADIO

AMSTERDAM	BUSSUM	APELDOORN
Prinsengracht 336	Const. Huygenlaan 2	Asselsbeestr. 173
Tel. 35273	Tel. 1493	Tel. 964

LOSSE NUMMERS VAN
 „RADIO-WERELD“ ZIJN
 VAAK UITVERKOCHT!!

Waarom risico en ongemak?

EEN ABONNEMENT BRENGT
 U ALLE NUMMERS THUIS

LUIDSPREKER
ONTVANGER
GRAMOFOON
VERSTERKER

SARCOS
 LUIDSPREKER
 MET 3 LAMPS
 WISSELSTROOM
 ONTVANGER
 EN GRAMOFOON
 AANSLUITING

TYPE
 LO 31
FL.137

KUHM

BIPASSENDE TELEFUNKEN LAMPEN F 38.50



Van der Heem & Bloemsma

Fabriek: Stortenbekerstr. 177, DEN HAAG. Tel. 90602



VERSTERKER TYPE V 121

VERSTERKERS, nieuwe vinding — Octrooien aangevraagd
 RADIO-GRAMOFOONS IN 4 TYPEN
 ONTVANGTOESTELLEN

Ontwerpen van den Heer Otto van Tussenbroek



Zondag 9 Februari

Berlijn, 418 M. (716 k.H.)

- 6.20. Ochtendgymnastiek.
- 7.20. Landbouwvoordracht.
- 8.15. Klokgeklui van de Potsdammer Garniskerk.
- 8.20. Morgenwijdung. Daarna: Klokgeklui van den Berlijnschen Dom.
- 9.25. Weerbericht.
- 10.20. Voor de Ouders: Aus der Sprechstunde des Kinderarztes (Dr. Leo Blumenthal).
- 10.50. Gramofonmuziek. Opnamen van Fritz Kreisler en Richard Tauber.
- 11.20. Marie Weber en zijn orkest.
- 1.26. Kinderuurtje.
- 2.20. Variaties over een Thema van Reger, Opus 1, van Alois Melicher, Käthe Conrad, vleugel.
- 2.50. Actueele voordracht.
- 3.20. Het Berlijnsche toneel.
- 5.20. Concert door het Paul Goldwin-Quintet.
- 9.50. Tijdsein, weerbericht en nieuwsberichten, Sportbericht.
- Daarna dansmuziek door het Fred Bird-Dansorkest.

Brussel, 509 M. (590 k.H.)

- 5.20. Dansmuziek door het Dansorkest van Armentonville.
- 6.20. Vioonconcert.
- 6.50. Gramofonplatenconcert.
- 7.50. Berichten.
- 8.35. Vocaal- en instrumentaalconcert.
- 9.50. Dansmuziek van Gramofonplaten.
- 10.35. Laatste berichten.

Daventry (exp.), 479 M. (626 k.H.)

- 3.20—4.20. Kerkdienst voor Visschers, uitgezonden vanuit de Priory Kerk, Bridlington.
- 4.50. Concert door het Midland Strijk-Orkest o. l. v. Joseph Lewis, Dale Smith, bariton.
- 5.05—6.35. Religion in the Light of Psychology. Spreker: Rev. E. S. Waterhouse, D. D. Zesda lezing: Reasoning, Feeling, and Ac-

ting: Intellect and Heart in Religion.

8.15. Kerkdienst uit St. Martin-in-the-Fields. Zie Londen.

9.05. Liefdadighedsoproep ten bate van The Dudley and District Hospital Sunday Fund, door Mr. D. Tanfield.

9.10. Weerbericht en nieuwsberichten.

9.20. L'Enfance du Christ. Een gewijde trilogie. Tekst en muziek van Hector Berlioz. Engelsche vertaling door Paul England. Eerste deel: De droom van Herodes. (Opgedragen aan Josephine en Naci Suat, nichten van den componist. Tweede deel: De Vlucht in Egypte. Opgedragen aan John Ella, Leider van de Musical Union, Londen. Derde deel: De aankomst te Sais. Opgeleverd aan de Zang-Academie en de Zangveren. van St. Paulus te Leepzig. Medewerkenden: Het Birmingham Studio Koor en -Versterkt Orkest o. l. v. Joseph Lewis, Kate Winter, sopraan, Eric Greene, tenor, Robert Maitland, bariton, Joseph Farrington, bas.

Frankfurt, 390 M. (770 k.H.)

- 3.50—4.50. Viool-recital door S. Dushkin. Aan den vleugel: Hans Ryshaud.
- 5.50. Causerie met muzikale illustratie. Spr.: Dr. W. Heinitz.
- 6.50. Concert.
- 7.50. Quer durch das lustige Wien.
- 8.50. Concert.
- 10.05. Nieuwsberichten.
- 10.35. Dansmuz. (Gramofonplaten). Uit Stuttgart.

Hamburg, 372 M. (806 k.H.)

Morgenconcert aan boord van het S.S. Hamburg van de Hamburg-Amerika Lijn.

- 6.20. De klokken van Grosse Michel.
- 6.25. Morgenomroep d. Horst-Platen.
- 7.35. Tijdsein.
- 7.40. Weers-, nieuwsber. en programma-aankondiging.
- 8.20. Kerkdienst in de Domkerk (Münster te Gandersheim).
- 9.20. Morgenwijdung in de oude

Domkerk (Münster), Muzikale leiding: Gerhard Maasz. Solisten: Dora Giesmengen, hebb. Grote-Eweler, viool, Ema Kroll-Lange, Gertrude Ladendorf, Bernhard Jakschitz Gerhard Maasz.

10.35. Feestzitting in het Raadhuis te Gandersheim. Toespraken en concert.

11.35. Rondfunktagung schaffender Frauen. Uitzending vanuit de Keizerzaal in de Klooster-Abdij te Gandersheim. Opvoering van Thais. Radio-Suite naar gegevens uit een drama van Roswitha von Gandersheim, door Alice Fliegel. Muziek van Gerhard Maasz. Eerste opvoering.

12.50. Concert.

1.20. Middagconcert in Hotel Weisses Ross, o. l. v. Francesco Scarpa. Uitgevoerd door 't Norag-Kamer-orkest.

2.20. Die Cosaner Jäger. Concert op de Wilhelmsplatz. Daarna: Jeugdansen uitgevoerd door leden der MTV, Gandersheim.

4.20. Die Küstlerstunde. Voorlezing door Duitse schrijfsters uit eigen werk.

5.20. Uitzending vanuit de Keizerzaal te Gandersheim: Namiddagblijvenkomst. Concert en lezing.

6.50. Oretchen Marschatz: Neuzeliches Frauenturnen.

7.00. Sportberichten.

7.15. Weerbericht.

7.20. Volksfest in Gandersheim. Vroolijke feestviering in het Schützenhaus. Medewerkenden: Bernhard Jakschitz, de Zangverenigingen van Gandersheim en het Norag-Kamerorkest.

9.40. In een der pauzes: Weerbericht, diverse- en sportberichten, Noord- en Oost-Zee weerbericht.

SILVERSUM, 1875 M. (160 k.H.)

- 9.00. VARA. Orgelconcert.
- 9.40. VARA. Lezing.
- 10.00. VARA. Lezing.
- 10.15. VARA. Gramofonmuziek.
- 10.30. VPRO. Kerkuitz. vanuit het Geluou v. d. Ned. Prot. Bond te Bloemendaal.
- 12.00. Tijdsein AVRO-klok.
- 12.01—12.45. Lezingreeks over

muzikale meesterwerken door Casper Höweler.

12.45—2.00. Middagconcert door het AVRO-Octet o. l. van Louis Schmidt. Solo-viool: Boris Lensky.

2.00—2.30. AVRO. Boekenhaluurje. D. A. M. Binnendijk bespreekt Nieuw proza van Jac. van Loonij.

2.30—2.45. Vocaal Concert. Kon. Mannenkoor Kunst na Anheid o.l.v. W. F. Kools. Gouden Nacht, W. F. Kools; Dies Irac, A. B. H. Verhey.

2.45—3.00. Gramofonmuziek.

3.00—3.15. Voortzetting vocaal concert. Morgenlied. Ph. Loots; Ave Maria, Fr. Witt.

3.15—4.00. A V R O. Radiotooneel. Studio-opvoering van Het Succeslied, een schalksche spottentij van James Yoland.

4.00—5.00. Gramofonmuziek.

In de rustpauzes: Sportuitslagen door Vaz Dias.

5.00. VARA. Wekelijksch nieuws.

5.15. VARA. Kinderuurtje.

6.00. VARA. Concert.

7.30—8.00. Gramofonmuziek.

8.00. Tijdsein AVRO-klok en Pers. en sportnieuws v. Vaz Dias.

8.15—9.00. Concert door het Omneporkest o.l.v. Nico Treep.

Programma: Overture Die Itabenerin in Algier, Rossini; Balletmuziek uit Undine, Lortzing; Aria van de gravin uit Figaro's Hochzeit, Mozart; Henriette Sava met orkestgeleiding. Wals uit Der Rosenkavalier, R. Strauss.

9.00—9.30. Dr. G. A. Dudok vertelt over zijn persoonlijke kennismaking met George Bernhard Shaw.

9.30. Voorzetting concert. Menuet n. d. symphonie in Es gr. t. Mozart; Aria uit Die Entführung a. d. Serail, Mozart; Fragmenter uit Lohengrin, R. Wagner.

Popular-Programma: Fransche blijspel-overture, Keler Bela; Wilde Rosen, Ganglberger; Potp. Die Bajadere, E. Kalman; Fest und tren Marsch, Fucik.

11.00—12.00. Gramofonmuziek.

Vraagt **DOMINIT** Accu's van het Accumulatorenwerk Hoppecke A.G., dan ontvangt U **DE BETERE**

Hulzen, 298 M. (1004 k.H.)**(Na 6 uur 1070 M. 280 k.H.)**

8.25—9.20. NCRV. Morgenwijding.
10.25. KRO. Klokkengeflui.
10.30. KRO. Misuitzending.
12.00—12.30. KRO. Gramofoonmuziek.
12.30—1.30. KRO. Concert.
1.30—2.00. KRO. Lezing over: Het land der eeuwige lente: Dalmatie.
2.00—2.30. KRO. Lezing over: Het gedenkboek v. h. Bernulphus-Gilde.
2.30—4.30. KRO. Orkestconcert.
4.30—5.00. KRO. Ziekenlof.
5.00—5.15. Zakenzender Schevingen.
5.20. NCRV. Kerkdienst vanuit de Grootse Kerk te Hilversum.
7.30—7.55. KRO. Lezing over: De geestelijke nood van de ongehuwde moeder.
7.55—8.00. KRO. Voetbaluitslagen.
8.01—8.05. KRO. Voetbaluitslagen.
8.05—8.20. KRO. Praatje door den KRO-voorzitter.
8.20—10.45. KRO. Orkestconcert.
10.45—11.00. KRO. Epiloog.

Kalundborg, 1153 M. (260 k.H.)**Kopenhagen, 281 M. (1067 k.H.)**

9.20. Kerkdienst in de Garnizoonskerk.
10.50. Weerbericht.
11.05. Persberichten.
11.20. Uurslag en klokkenspel van het Raadhuis.
11.20—12.20. Concert door Mogens Hansen's Instrumentaal Ensemble.
12.20—1.20. Taallessen voor gevorderden. Fransch, Duitsche en Engelsch.
1.50—3.30. Concert door het Radio-Orkest o. l. v. Emil Reesen m. m. v. Augusta Erichsen (concertzangeres). Aan den vleugel: Folmer Jensen.
3.50—4.02. Kinderuurtje.
4.20. Kerkdienst in de Eliaskerk.
5.40—6.10. Voordracht.
6.10. Weerbericht.
6.20. Persberichten.
6.35. Tijdsin.
6.55. Sportberichten.
6.50—7.20. Voordracht.
7.20. Uurslag v. h. Raadhuis.
7.20—8.05. Engelsche muziek uitgevoerd door het Radio-Orkest o. l. v. Laurv Grønnaah.
8.05—9.50. Mandens Overmand (Mensch en Oppermensch). Toonneelspel in 3 bedrijven van George Bernard Shaw. Vertaling van Palke Rosekrantz.
9.50—10.10. Violoncello door Carl Rydahl. Aan den vleugel: Folmer Jensen. Aria, Pergolesi. Andantino, P. Martini. Menuet, Porpora. Kreisler. Scherzo, K. v. Dittersdorf. Rondo, Mozart.
10.10—11.50. Dansmuziek door het orkest uit Palace-Hotel o. l. v. Teddy Petersen.
11.20. Uurslag en klokkenspel van het Raadhuis.

Langenberg, 473 M. (633 k.H.)

6.20—7.20. Oehlendconcert van Gramofoonplaten.
7.30—7.50. Cursus in zelfverde-

diging o. l. v. Dr. Ludwig Bach.

7.50—8.15. Esperanto.
8.20—9.20. Morgenwijding.
9.35—9.55. Ziekenhalfmurtje.
10.20—10.45. Fritz Worm: Adolph von Menzel.
10.50—11.15. Dr. h.c. Francé: Die Seele der Pflanzen.
11.20—11.45. Max Bing: Ich reise mit Draws nach Schweden.
11.50—12.00. Orgelconcert door de Organist van de St. Reinoldkerk te Dortmund. Gerard Bank.
1.50—2.10. Radio-literatuur.
2.10—2.30. Schaakuurkje.
2.30—2.50. Begasingspraatje.
2.50—3.20. Verwaltingsdirectör Mollor: Fertigkeitprüfungen f. Kurzschriftler.
3.20—3.50. Bezoek aan Musea en Kunsttentoonstellingen. Voordracht van Museumdirectör Dr. Weh en Fritz Worm.
3.50—4.20. Violoncello door Sam Dushkin. Hans Rosbaud, begeleiding. Uitz. van Frankfurt an Main.
4.50—5.45. Dr. Doffles Avontuur. Der Tierzircus van Hugh Lotting. Als hoorspel bewerkt door Hermans Kasack en E. L. Schiffer. Spelleider: Kandner.
5.45—6.05. Voor de Arbeiders: Menschen im Beruf. W. Diederich: Der Auslandskorrespondent.
6.10—6.40. Dr. Hans Stein: Berichte aus Amerika und Russland.
6.40. Sportbericht.
6.50—7.20. Dansonderricht voor gevorderden o. l. v. Karl Schäfer Jr.
7.20. Uitzending der Operette Der Csárdásfürstin van Emmerich Kálmán. Muzikale leiding: Kühn. Spelleider: Anheisser. Koor: Zimmermann. Daarna: Laatste berichten en sportbericht. Daarna: tot 11.20 Dansmuziek o. l. v. Eysoldt.

Londen, 356 M. (842 k.H.)**Daventry, 1553 M. (193 k.H.)**

10.50. (Alleen Dav.) Tijdsin en weerbericht.
3.20. Kerk-Cantate Noo, 106. Baci.
4.05. Bijbelkezen.
4.20. Kerkdienst voor kinderen.
5.50. Militair concert door het Radio Militair Orkest o. l. v. Walter O'Donnell.
8.15. St. Martin in the Fields. Klokkengeflui. Daarna: dienst.
9.05—9.10. (Alleen Daventry.) Orgelconcert in St. Martin in the Fields.
9.05. (Alleen Londen.) Liefdeoproep ten bate van het Central Council for District Nursing in Londen door Miss Sybil Thorndike.
9.10. Weer- en nieuwsberichten. Plaatselijk nieuws. (Alleen Dav.) Scheepsberichten.
9.25. Concert, uitgezonden uit The White Rock Pavilion, Hastings door het Stedelijk Orkest v. Hastings o. l. v. Basil Cameron.
10.50. Epiloog.
11.00—11.20. (Alleen Dav.) The Silent Fellowship.

Motala, 1348 M. (222 k.H.)

9.50. Voordracht.
10.20. Kerkdienst.
12.05. Weerbericht.
12.20. Wereldkampioenschappen schaatsenrijden (1500 M.)

1.50. Symphonieconcert o. l. v. Olof Lidner.
3.20. Kinderuurtje.
4.05. Gramofoonmuziek.
4.50. Voordracht.
5.18. Klokkengeflui van 't Stockhousch Raadhuis.
5.20. Kerkdienst.
6.35. Voordracht.
7.05. Noorsche Lyriek en Romanzen.
9.00—10.35. Populair concert.

Stuttgart, 360 M. (833 k.H.)

4.20. Violoncello.
5.50. Sportberichten.
6.10. Otto Heuschele leest uit eigen werk.
6.50. Blasmuziek door het Politie-Muziekcorps van Stuttgart, o.l.v. Beuning.
7.50. Quer durch das lustige Wien. Samengesteld door Dr. Erich Fortner. Medewer: Stella Hay; Maria Flechtl; Hecht Hess; Kate Mann; Marta Schuler; Erich Fortner; H. Hanns; Fred Hoyer; het Radio-Orkest, onder leiding van Gustav Nyorlich. Aan den vleugel: Arthur Haagen.
8.50. Concert door het Radio-Orkest, onder leiding van Gustav Nyorlich. Elen Beck, sopraan; Eugen Grimm, bariton.
10.05. Nieuwsberichten uit Frankfurt uit Stuttgart: Sportberichten en bekendmaking van eventuele progr.-wijzigingen.
10.35—11.50. Dansmuziek. (Gramofoonplaten).

Maandag 10 Februari**Berlijn, 418 M. (716 k.H.)**

3.50. Concert.
9.50. Tijdsin, weerbericht en nieuwsberichten. Sportbericht.
9.50. Dansorkest o. l. v. Walter Carlos. Daarna tot 11.50 dansmuziek door de kapel van Dajos Bela.

Brussel, 509 M. (590 k.H.)

5.20. Concert door het Radio-Trio.
6.20. Causerie.
6.35. Causerie door A. Cantillon.
6.50. Gramofoonplatenconcert.
7.50. Berichten.
8.35. Concert door het Radio-Orkest.
9.20. Nieuwsberichten. Vervolg concert.
9.50. Literaire voordracht. Vervolg concert.
10.35. Laatste berichten.

Daventry (exp.), 479 M. (626 k.H.)

12.20. Balladen concert. Victoria Anderson en Viola Morris, duetten. Dorothy Hogben, piano.
12.50. Gramofoonmuziek.
1.20. Concert door Leonardo Kemp en zijn Piccadilly Hotel-Orkest.
2.20—3.20. Concert door het Orkest uit Lozell's Cinema o. l. v. Ernest Parsons.
5.35. Kinderuurtje.
6.20. Orgelconcert door Edwin J. Godbold. Uitgezonden vanuit de Lozell's Cinema te Birmingham.
6.35. Weer- en nieuwsberichten.
7.00. Concert door het Radio-

Militair Orkest o. l. v. B. Walton O'Donnell. Trevor Jones, tenor. Lyle Barbour, piano.

8.20. English Personalities of the Eighteenth Century, IV. Mr. Bonamy Dobree; David Garrick.
8.50. Vaudeville. Medewerkeren: Gerald and Phyllis Scott. Liedjes uit de Oude Doos, Philip Middlemiss, conférence in dialect. Ernest Jones, banjo. Jack Rickards en Winifred Dunk in Some more Scandal. Alec McGill en Owen Vaughan, the cheerful chatters, Philip Brown's Dominoes Band.
9.45. Dansmuziek door Jack Payne en zijn B.B.C.-Dansorkest.
10.35—10.50. Weer- en nieuwsbericht.

Frankfurt, 390 M. (770 k.H.)

4.20. Uit Bad Homburg: Concert door het Kur-orkest.
6.25. Engelsche les.
6.50. Auf den Spuren des Taus. Causerie met muzikale illustratie door Dr. W. Heinitz.
7.35. Richard Dehmel-herdenking. Spr.: Prof. Carl Ebert.
8.05. Liederen-voordracht door Runa Torgén. Aan den vleugel: E. Itor Kahn.
8.50. Prijs-programma. Eerste prijs der Radio-Prijswedstrijd. Motto: Volk, Freiheit und Friede. Regie: Ben Spanier. Muzikale leiding: Hans Rosbaud.
10.05. Nieuwsberichten.

Hamburg, 372 M. (806 k.H.)

11.50. J. Tangemann: Aus meiner andw. Praxis. Die Winterarbeit des Landwirts.
3.35. Knutsuurkje voor de jeugd.
4.00. Duitse jeugd-uurtje.
4.50. Studienrat Heyckert: Eisenbart. (Kömische Käuze).
5.15. Concert.
6.00. Engelsch voor beginners.
6.25. Was halten Sie von Funzer, Flieger und Chauffeur? Dialoog met Dr. Carl Markert.
6.50. A. Blankenfeld: Die Gesangskultur in den Vereinen der Werktätigen.
7.10. Marktberichten.
7.15. Weerbericht.
7.20. Musik der Strasse. Concert.
7.50. Heruitz. van Leipzig: Asphalt van Arno Schirokauer.
8.40. Faschingsbilder. Concert o. l. v. Horst Platen.
9.50. Weerbericht, diverse- en sportberichten. Noord- en Oost-Zee weerbericht.
10.10. Concert uit Café Walhof

HILVERSUM, 1875 M. (160 k.H.)

10.00. Tijdsin AVRO-klok.
10.00—10.15. Morgenwijding.
11.15—11.45. Wat zullen onze kinderen lezen? Spreker: Prof. Gunning.
12.00. Politieberichten.
12.15—2.00. Middag-muziek door het AVRO-Trio.
2.00—2.45. Wenken op het gebied van kookkunst door P. J. Kers.
2.45—4.00. Rembrandt-theater.
5.00—6.00. Kinderuurtje door C. Schaaek-Verkozen.

6.00. Tijden AVRO-klok.
6.01—6.45. Gramofoonmuziek.
6.45—7.15. AVRO. 1. 3. 7. 11. 15. 19. 23. 27. 31. 35. 39. 43. 47. 51. 55. 59. 63. 67. 71. 75. 79. 83. 87. 91. 95. 99. 103. 107. 111. 115. 119. 123. 127. 131. 135. 139. 143. 147. 151. 155. 159. 163. 167. 171. 175. 179. 183. 187. 191. 195. 199. 203. 207. 211. 215. 219. 223. 227. 231. 235. 239. 243. 247. 251. 255. 259. 263. 267. 271. 275. 279. 283. 287. 291. 295. 299. 303. 307. 311. 315. 319. 323. 327. 331. 335. 339. 343. 347. 351. 355. 359. 363. 367. 371. 375. 379. 383. 387. 391. 395. 399. 403. 407. 411. 415. 419. 423. 427. 431. 435. 439. 443. 447. 451. 455. 459. 463. 467. 471. 475. 479. 483. 487. 491. 495. 499. 503. 507. 511. 515. 519. 523. 527. 531. 535. 539. 543. 547. 551. 555. 559. 563. 567. 571. 575. 579. 583. 587. 591. 595. 599. 603. 607. 611. 615. 619. 623. 627. 631. 635. 639. 643. 647. 651. 655. 659. 663. 667. 671. 675. 679. 683. 687. 691. 695. 699. 703. 707. 711. 715. 719. 723. 727. 731. 735. 739. 743. 747. 751. 755. 759. 763. 767. 771. 775. 779. 783. 787. 791. 795. 799. 803. 807. 811. 815. 819. 823. 827. 831. 835. 839. 843. 847. 851. 855. 859. 863. 867. 871. 875. 879. 883. 887. 891. 895. 899. 903. 907. 911. 915. 919. 923. 927. 931. 935. 939. 943. 947. 951. 955. 959. 963. 967. 971. 975. 979. 983. 987. 991. 995. 999. 1003. 1007. 1011. 1015. 1019. 1023. 1027. 1031. 1035. 1039. 1043. 1047. 1051. 1055. 1059. 1063. 1067. 1071. 1075. 1079. 1083. 1087. 1091. 1095. 1099. 1103. 1107. 1111. 1115. 1119. 1123. 1127. 1131. 1135. 1139. 1143. 1147. 1151. 1155. 1159. 1163. 1167. 1171. 1175. 1179. 1183. 1187. 1191. 1195. 1199. 1203. 1207. 1211. 1215. 1219. 1223. 1227. 1231. 1235. 1239. 1243. 1247. 1251. 1255. 1259. 1263. 1267. 1271. 1275. 1279. 1283. 1287. 1291. 1295. 1299. 1303. 1307. 1311. 1315. 1319. 1323. 1327. 1331. 1335. 1339. 1343. 1347. 1351. 1355. 1359. 1363. 1367. 1371. 1375. 1379. 1383. 1387. 1391. 1395. 1399. 1403. 1407. 1411. 1415. 1419. 1423. 1427. 1431. 1435. 1439. 1443. 1447. 1451. 1455. 1459. 1463. 1467. 1471. 1475. 1479. 1483. 1487. 1491. 1495. 1499. 1503. 1507. 1511. 1515. 1519. 1523. 1527. 1531. 1535. 1539. 1543. 1547. 1551. 1555. 1559. 1563. 1567. 1571. 1575. 1579. 1583. 1587. 1591. 1595. 1599. 1603. 1607. 1611. 1615. 1619. 1623. 1627. 1631. 1635. 1639. 1643. 1647. 1651. 1655. 1659. 1663. 1667. 1671. 1675. 1679. 1683. 1687. 1691. 1695. 1699. 1703. 1707. 1711. 1715. 1719. 1723. 1727. 1731. 1735. 1739. 1743. 1747. 1751. 1755. 1759. 1763. 1767. 1771. 1775. 1779. 1783. 1787. 1791. 1795. 1799. 1803. 1807. 1811. 1815. 1819. 1823. 1827. 1831. 1835. 1839. 1843. 1847. 1851. 1855. 1859. 1863. 1867. 1871. 1875. 1879. 1883. 1887. 1891. 1895. 1899. 1903. 1907. 1911. 1915. 1919. 1923. 1927. 1931. 1935. 1939. 1943. 1947. 1951. 1955. 1959. 1963. 1967. 1971. 1975. 1979. 1983. 1987. 1991. 1995. 1999. 2003. 2007. 2011. 2015. 2019. 2023. 2027. 2031. 2035. 2039. 2043. 2047. 2051. 2055. 2059. 2063. 2067. 2071. 2075. 2079. 2083. 2087. 2091. 2095. 2099. 2103. 2107. 2111. 2115. 2119. 2123. 2127. 2131. 2135. 2139. 2143. 2147. 2151. 2155. 2159. 2163. 2167. 2171. 2175. 2179. 2183. 2187. 2191. 2195. 2199. 2203. 2207. 2211. 2215. 2219. 2223. 2227. 2231. 2235. 2239. 2243. 2247. 2251. 2255. 2259. 2263. 2267. 2271. 2275. 2279. 2283. 2287. 2291. 2295. 2299. 2303. 2307. 2311. 2315. 2319. 2323. 2327. 2331. 2335. 2339. 2343. 2347. 2351. 2355. 2359. 2363. 2367. 2371. 2375. 2379. 2383. 2387. 2391. 2395. 2399. 2403. 2407. 2411. 2415. 2419. 2423. 2427. 2431. 2435. 2439. 2443. 2447. 2451. 2455. 2459. 2463. 2467. 2471. 2475. 2479. 2483. 2487. 2491. 2495. 2499. 2503. 2507. 2511. 2515. 2519. 2523. 2527. 2531. 2535. 2539. 2543. 2547. 2551. 2555. 2559. 2563. 2567. 2571. 2575. 2579. 2583. 2587. 2591. 2595. 2599. 2603. 2607. 2611. 2615. 2619. 2623. 2627. 2631. 2635. 2639. 2643. 2647. 2651. 2655. 2659. 2663. 2667. 2671. 2675. 2679. 2683. 2687. 2691. 2695. 2699. 2703. 2707. 2711. 2715. 2719. 2723. 2727. 2731. 2735. 2739. 2743. 2747. 2751. 2755. 2759. 2763. 2767. 2771. 2775. 2779. 2783. 2787. 2791. 2795. 2799. 2803. 2807. 2811. 2815. 2819. 2823. 2827. 2831. 2835. 2839. 2843. 2847. 2851. 2855. 2859. 2863. 2867. 2871. 2875. 2879. 2883. 2887. 2891. 2895. 2899. 2903. 2907. 2911. 2915. 2919. 2923. 2927. 2931. 2935. 2939. 2943. 2947. 2951. 2955. 2959. 2963. 2967. 2971. 2975. 2979. 2983. 2987. 2991. 2995. 2999. 3003. 3007. 3011. 3015. 3019. 3023. 3027. 3031. 3035. 3039. 3043. 3047. 3051. 3055. 3059. 3063. 3067. 3071. 3075. 3079. 3083. 3087. 3091. 3095. 3099. 3103. 3107. 3111. 3115. 3119. 3123. 3127. 3131. 3135. 3139. 3143. 3147. 3151. 3155. 3159. 3163. 3167. 3171. 3175. 3179. 3183. 3187. 3191. 3195. 3199. 3203. 3207. 3211. 3215. 3219. 3223. 3227. 3231. 3235. 3239. 3243. 3247. 3251. 3255. 3259. 3263. 3267. 3271. 3275. 3279. 3283. 3287. 3291. 3295. 3299. 3303. 3307. 3311. 3315. 3319. 3323. 3327. 3331. 3335. 3339. 3343. 3347. 3351. 3355. 3359. 3363. 3367. 3371. 3375. 3379. 3383. 3387. 3391. 3395. 3399. 3403. 3407. 3411. 3415. 3419. 3423. 3427. 3431. 3435. 3439. 3443. 3447. 3451. 3455. 3459. 3463. 3467. 3471. 3475. 3479. 3483. 3487. 3491. 3495. 3499. 3503. 3507. 3511. 3515. 3519. 3523. 3527. 3531. 3535. 3539. 3543. 3547. 3551. 3555. 3559. 3563. 3567. 3571. 3575. 3579. 3583. 3587. 3591. 3595. 3599. 3603. 3607. 3611. 3615. 3619. 3623. 3627. 3631. 3635. 3639. 3643. 3647. 3651. 3655. 3659. 3663. 3667. 3671. 3675. 3679. 3683. 3687. 3691. 3695. 3699. 3703. 3707. 3711. 3715. 3719. 3723. 3727. 3731. 3735. 3739. 3743. 3747. 3751. 3755. 3759. 3763. 3767. 3771. 3775. 3779. 3783. 3787. 3791. 3795. 3799. 3803. 3807. 3811. 3815. 3819. 3823. 3827. 3831. 3835. 3839. 3843. 3847. 3851. 3855. 3859. 3863. 3867. 3871. 3875. 3879. 3883. 3887. 3891. 3895. 3899. 3903. 3907. 3911. 3915. 3919. 3923. 3927. 3931. 3935. 3939. 3943. 3947. 3951. 3955. 3959. 3963. 3967. 3971. 3975. 3979. 3983. 3987. 3991. 3995. 3999. 4003. 4007. 4011. 4015. 4019. 4023. 4027. 4031. 4035. 4039. 4043. 4047. 4051. 4055. 4059. 4063. 4067. 4071. 4075. 4079. 4083. 4087. 4091. 4095. 4099. 4103. 4107. 4111. 4115. 4119. 4123. 4127. 4131. 4135. 4139. 4143. 4147. 4151. 4155. 4159. 4163. 4167. 4171. 4175. 4179. 4183. 4187. 4191. 4195. 4199. 4203. 4207. 4211. 4215. 4219. 4223. 4227. 4231. 4235. 4239. 4243. 4247. 4251. 4255. 4259. 4263. 4267. 4271. 4275. 4279. 4283. 4287. 4291. 4295. 4299. 4303. 4307. 4311. 4315. 4319. 4323. 4327. 4331. 4335. 4339. 4343. 4347. 4351. 4355. 4359. 4363. 4367. 4371. 4375. 4379. 4383. 4387. 4391. 4395. 4399. 4403. 4407. 4411. 4415. 4419. 4423. 4427. 4431. 4435. 4439. 4443. 4447. 4451. 4455. 4459. 4463. 4467. 4471. 4475. 4479. 4483. 4487. 4491. 4495. 4499. 4503. 4507. 4511. 4515. 4519. 4523. 4527. 4531. 4535. 4539. 4543. 4547. 4551. 4555. 4559. 4563. 4567. 4571. 4575. 4579. 4583. 4587. 4591. 4595. 4599. 4603. 4607. 4611. 4615. 4619. 4623. 4627. 4631. 4635. 4639. 4643. 4647. 4651. 4655. 4659. 4663. 4667. 4671. 4675. 4679. 4683. 4687. 4691. 4695. 4699. 4703. 4707. 4711. 4715. 4719. 4723. 4727. 4731. 4735. 4739. 4743. 4747. 4751. 4755. 4759. 4763. 4767. 4771. 4775. 4779. 4783. 4787. 4791. 4795. 4799. 4803. 4807. 4811. 4815. 4819. 4823. 4827. 4831. 4835. 4839. 4843. 4847. 4851. 4855. 4859. 4863. 4867. 4871. 4875. 4879. 4883. 4887. 4891. 4895. 4899. 4903. 4907. 4911. 4915. 4919. 4923. 4927. 4931. 4935. 4939. 4943. 4947. 4951. 4955. 4959. 4963. 4967. 4971. 4975. 4979. 4983. 4987. 4991. 4995. 4999. 5003. 5007. 5011. 5015. 5019. 5023. 5027. 5031. 5035. 5039. 5043. 5047. 5051. 5055. 5059. 5063. 5067. 5071. 5075. 5079. 5083. 5087. 5091. 5095. 5099. 5103. 5107. 5111. 5115. 5119. 5123. 5127. 5131. 5135. 5139. 5143. 5147. 5151. 5155. 5159. 5163. 5167. 5171. 5175. 5179. 5183. 5187. 5191. 5195. 5199. 5203. 5207. 5211. 5215. 5219. 5223. 5227. 5231. 5235. 5239. 5243. 5247. 5251. 5255. 5259. 5263. 5267. 5271. 5275. 5279. 5283. 5287. 5291. 5295. 5299. 5303. 5307. 5311. 5315. 5319. 5323. 5327. 5331. 5335. 5339. 5343. 5347. 5351. 5355. 5359. 5363. 5367. 5371. 5375. 5379. 5383. 5387. 5391. 5395. 5399. 5403. 5407. 5411. 5415. 5419. 5423. 5427. 5431. 5435. 5439. 5443. 5447. 5451. 5455. 5459. 5463. 5467. 5471. 5475. 5479. 5483. 5487. 5491. 5495. 5499. 5503. 5507. 5511. 5515. 5519. 5523. 5527. 5531. 5535. 5539. 5543. 5547. 5551. 5555. 5559. 5563. 5567. 5571. 5575. 5579. 5583. 5587. 5591. 5595. 5599. 5603. 5607. 5611. 5615. 5619. 5623. 5627. 5631. 5635. 5639. 5643. 5647. 5651. 5655. 5659. 5663. 5667. 5671. 5675. 5679. 5683. 5687. 5691. 5695. 5699. 5703. 5707. 5711. 5715. 5719. 5723. 5727. 5731. 5735. 5739. 5743. 5747. 5751. 5755. 5759. 5763. 5767. 5771. 5775. 5779. 5783. 5787. 5791. 5795. 5799. 5803. 5807. 5811. 5815. 5819. 5823. 5827. 5831. 5835. 5839. 5843. 5847. 5851. 5855. 5859. 5863. 5867. 5871. 5875. 5879. 5883. 5887. 5891. 5895. 5899. 5903. 5907. 5911. 5915. 5919. 5923. 5927. 5931. 5935. 5939. 5943. 5947. 5951. 5955. 5959. 5963. 5967. 5971. 5975. 5979. 5983. 5987. 5991. 5995. 5999. 6003. 6007. 6011. 6015. 6019. 6023. 6027. 6031. 6035. 6039. 6043. 6047. 6051. 6055. 6059. 6063. 6067. 6071. 6075. 6079. 6083. 6087. 6091. 6095. 6099. 6103. 6107. 6111. 6115. 6119. 6123. 6127. 6131. 6135. 6139. 6143. 6147. 6151. 6155. 6159. 6163. 6167. 6171. 6175. 6179. 6183. 6187. 6191. 6195. 6199. 6203. 6207. 6211. 6215. 6219. 6223. 6227. 6231. 6235. 6239. 6243. 6247. 6251. 6255. 6259. 6263. 6267. 6271. 6275. 6279. 6283. 6287. 6291. 6295. 6299. 6303. 6307. 6311. 6315. 6319. 6323. 6327. 6331. 6335. 6339. 6343. 6347. 6351. 6355. 6359. 6363. 6367. 6371. 6375. 6379. 6383. 6387. 6391. 6395. 6399. 6403. 6407. 6411. 6415. 6419. 6423. 6427. 6431. 6435. 6439. 6443. 6447. 6451. 6455. 6459. 6463. 6467. 6471. 6475. 6479. 6483. 6487. 6491. 6495. 6499. 6503. 6507. 6511. 6515. 6519. 6523. 6527. 6531. 6535. 6539. 6543. 6547. 6551. 6555. 6559. 6563. 6567. 6571. 6575. 6579. 6583. 6587. 6591. 6595. 6599. 6603. 6607. 6611. 6615. 6619. 6623. 6627. 6631. 6635. 6639. 6643. 6647. 6651. 6655. 6659. 6663. 6667. 6671. 6675. 6679. 6683. 6687. 6691. 6695. 6699. 6703. 6707. 6711. 6715. 6719. 6723. 6727. 6731. 6735. 6739. 6743. 6747. 6751. 6755. 6759. 6763. 6767. 6771. 6775. 6779. 6783. 6787. 6791. 6795. 6799. 6803. 6807. 6811. 6815. 6819. 6823. 6827. 6831. 6835. 6839. 6843. 6847. 6851. 6855. 6859. 6863. 6867. 6871. 6875. 6879. 6883. 6887. 6891. 6895. 6899. 6903. 6907. 6911. 6915. 6919. 6923. 6927. 6931. 6935. 6939. 6943. 6947. 6951. 6955. 6959. 6963. 6967. 6971. 6975. 6979. 6983. 6987. 6991. 6995. 6999. 7003. 7007. 7011. 7015. 7019. 7023. 7027. 7031. 7035. 7039. 7043. 7047. 7051. 7055. 7059. 7063. 7067. 7071. 7075. 7079. 7083. 7087. 7091. 7095. 7099. 7103. 7107. 7111. 7115. 7119. 7123. 7127. 7131. 7135. 7139. 7143. 7147. 7151. 7155. 7159. 7163. 7167. 7171. 7175. 7179. 7183. 7187. 7191. 7195. 7199. 7203. 7207. 7211. 7215. 7219. 7223. 7227. 7231. 7235. 7239. 7243. 7247. 7251. 7255. 7259. 7263. 7267. 7271. 7275. 7279. 7283. 7287. 7291. 7295. 7299. 7303. 7307. 7311. 7315. 7319. 7323. 7327. 7331. 7335. 7339. 7343. 7347. 7351. 7355. 7359. 7363. 7367. 7371. 7375. 7379. 7383. 7387. 7391. 7395. 7399. 7403. 7407. 7411. 7415. 7419. 7423. 7427. 7431. 7435. 7439. 7443. 7447. 7451. 7455. 7459. 7463. 7467. 7471. 7475. 7479. 7483. 7487. 7491. 7495. 7499. 7503. 7507. 7511. 7515. 7519. 7523. 7527. 7531. 7535. 7539. 7543. 7547. 7551. 7555. 7559. 7563. 7567. 7571. 7575. 7579. 7583. 7587. 7591. 7595. 7599. 7603. 7607. 7611. 7615. 7619. 7623. 7627. 7631. 7635. 7639. 7643. 7647. 7651. 7655. 7659. 7663. 7667. 7671. 7675. 7679. 7683. 7687. 7691. 7695. 7699. 7703. 7707. 7711. 7715. 7719. 7723. 7727. 7731. 7735. 7739. 7743. 7747. 7751. 7755. 7759. 7763. 7767. 7771. 7775. 7779. 7783. 7787. 7791. 7795. 7799. 7803. 7807. 7811. 7815. 7819. 7823. 7827. 7831. 7835. 7839. 7843. 7847. 7851. 7855. 7859. 7863. 7867. 7871. 7875. 7879. 7883. 7887. 7891. 7895. 7899. 7903. 7907. 7911. 7915. 7919. 7923. 7927. 7931. 7935. 7939. 7943. 7947. 7951. 7955. 7959. 7963. 7967. 7971. 7975. 7979. 7983. 7987. 7991. 7995. 7999. 8003. 8007. 8011. 8015. 8019. 8023. 8027. 8031. 8035. 8039. 8043. 8047. 8051. 8055. 8059. 8063. 8067. 8071. 8075. 8079. 8083. 8087. 8091. 8095. 8099. 8103. 8107. 8111. 8115. 8119. 8123. 8127. 8131. 8135. 8139. 8143. 8147. 8151. 8155. 8159. 8163. 8167. 8171. 8175. 8179. 8183. 8187. 8191. 8195. 8199. 8203. 8207. 8211. 8215. 8219. 8223. 8227. 8231. 8235. 8239. 8243. 8247. 8251. 8255. 8259. 8263. 8267. 8271. 8275. 8279. 8283. 8287. 8291. 8295. 8299. 8303. 8307. 8311. 8315. 8319. 8323. 8327. 8331. 8335. 8339. 8343. 8347. 8351. 8355. 8359. 8363. 8367. 8371. 8375. 8379. 8383. 8387.

o. l. v. Clemens Cunis, m.m.v. Prof. Dr. Kratzi, Irit en Käthe van Tricht, piano.

10.00. Weerbericht, divers- en sportberichten, Noord- en Oost-Zee weerbericht.

10.20. Opzeden van Willy Hagen, conferencier.

HILVERSUM, 1875 M. (160 k.H.)

10.00. Tijdsin AVRO-klok.
10.00—10.15. Morgenwijding.
12.00. Politieberichten.

12.15—2.00. Middag-muziek door het AVRO-Ensemble.

2.00—3.00. Gramofonmuziek.
3.00—4.00. Knipsess door Mevr. de Leeuw van Rees.

4.00—4.15. Gramofonmuziek.
4.15—5.00. Solisten-concert, m.m.v. Willy de Beus-Willems, zang; Bep Tjomsma, piano, a) o. del mio dolce ardo; Truck; b) Nina G. B. Pergolesi, Willy de Beus; Souate in A gr. t., Ph. E. Bach; Bep Tjomsma; a) Plaisir d'amour, Martini; b) L'abanca du soldat, Chamade, Willy de Beus; a) Nocturne in D gr. t. Op. 62 No. 1, Chopin; b) Etude Pour les asperges composés, Debussy, Bep Tjomsma.

5.30—6.00. Dinermuziek door The singing Fool Orchestra in Cabaret La Gaité te Amsterdam.

8.00. Tijdsin AVRO-klok.
8.30. Voortz. dinermuziek.
8.30—8.45. Gramofonmuziek.
8.45—9.15. Engelsch: Conversatie 15de les door Fred Fry.

9.15—9.45. Engelsch voor gevorderden, 15e les door Fred Fry.
9.45. Politieberichten.

8.00. Tijdsin AVRO-klok.
8.01—9.00. Uitvoering van Opera-fragmenten door zangeressen en zangers van de N. V. Italiaansche Opera Orkest; Het Orkest o. l. v. Vincent Marini.

9.00—9.45. AVRO: Nutszinnen over Indië. Spreker: Mr. H. A. Kindermann Onderwerp: Het Europeesche Bestuur.

9.45. Voortzetting opera-fragmenten. Na afloop persberichten Vaz Dias. Aansluiting van het Carlton Hotel Amsterdam, Ensemble Lismonde.

12.00. Sluiting.

Huizen, 298 M. (1004 k.H.)

(Na 6 uur 1070 M. 280 k.H.)
(Uitsluitend KRO-uitzending.)
11.30—12.00. Godsdienstig half-nurtje.

12.15—1.15. Concert.
1.15—2.00. Gramofonmuziek.
2.00—3.00. Vrouwenurtje.
3.00—3.30. Knipses.
4.00—6.00. Gramofonmuziek.
6.15—6.30. Sportpraatje over: Schaatsersport.

6.01—6.15. Gramofonmuziek.
6.30—6.40. Beursberichten.
6.40—7.00. Gramofonmuziek.
7.00—7.30. Cursus Kerklating.
7.30—8.00. Lezing over: Een burgerlijk proces (I).

8.01—8.30. Gramofonmuziek.
8.30—11.00. Concert.
11.00—11.30. Gramofonmuziek.
11.30. Sluiting.
11.30. Sluiting.

Kalundborg, 1153 M. (260 k.H.)

Kopenhagen, 281 M. (1067 k.H.)
6.50—7.00. Gymnastiek.
10.20. Weerbericht.
11.20. Uurslag en klokken spel van het Raadhuis.

11.20—1.20. Concert door het Strijk-ensemble uit Palace-Hotel o. l. v. Leonard Gyldmark.
2.20—4.20. Concert door Mogens Hansen's Instrumentaal Ensemble. Solist: Victor Andersen, piano.

4.20—4.50. Kinderurtje.
5.00. Beursber. en koersen.
5.10—5.40. Duitsche voordracht: Trakten und Gebräuche in Deutschland. Spreker: Alfr. Dietrich.

5.40—6.10. Duitse les.
6.10. Weerbericht.
6.20. Persberichten.
6.35. Tijdsin.
6.50—7.20. Voordracht.
7.20. Uurslag v. h. Raadhuis.

7.02—9.20. Herdenking van den 100sten geboortedag van den componist Peter Heise. Medewerkeren: Het Radio-Orkest o. l. v. Lauby Gröndahl, Magister Kai Asge, Baas, voordracht. Johanne Karstens, concertzangeres. Per Knudsen, concertzanger, Lily Ericson, concertzangeres. Begeleiding: Palmer Jensen, ZanZyveron, Baas o. l. v. Oskar Gyldmark. Daarna: Persberichten.

9.35—11.20. Heruitzending v. buitenlandches talons.
11.20. Uurslag en klokken spel van het Raadhuis.

Langenberg, 473 M. (635 k.H.)
6.05—6.20. Gymnastiek.
6.20—7.20. Ochtfondconcert van Gramofonplaten.

9.35—10.30. Gramofonplaten.
10.35—11.15. Uitzending voor de Volksscholen.
11.50. Gramofonplaten.
12.10. Weerbericht.
12.15. Tijdsin van Nauen.
12.25—1.50. Middagconcert d. het Werag Orkest o. l. v. Kühr.

1.50. Raadgevingen voor Huis.
2.20—2.50. Kinderspeelurtje o. l. v. Els Vordemberge.
2.50. Zakelijke berichten.
3.20—3.45. Die Welt im Buch. Fritz Worm: Es kommt der neue Fotograf.

3.45—4.05. Moderne Dichters: Jakob Haringer: Gedichten.
4.10—4.50. Studierrat Dr. Kimmerich Museum und Schule.
4.50—5.50. Voorsavondconcert. Klara Hansen, sopraan, Emmi Merkel, sopraan, Helene Germanova, alt, Wilhelm Srienz, bas. Strijkkwartet m.m.v. het Kamerkoor van de Werag o. l. v. Zimmermann.

5.50—6.10. Dr. Helfmeier Neuzeliche Aufzuchtfragen.
6.35—6.55. Fransche taalles.
6.55—7.20. Gespräch über Menschentum, Hardt-Honigsheim-Stein-Worm.
7.20. Collegium Musicum. Leiding: Dr. Alfred Pröhdich. Wensche marschen en Dansen. Frieda Bauer, sopraan.
8.45—9.20. Otto Erich Hartleben (gestorven 11 Februari 1905). Herdenking. Daarna: Laatste berichten en sportberichten. Vervolgens: Sluiting.

9.35—11.20. Heruitzending v. buitenlandches talons.
11.20. Uurslag en klokken spel van het Raadhuis.

Langenberg, 473 M. (635 k.H.)
6.05—6.20. Gymnastiek.
6.20—7.20. Ochtfondconcert van Gramofonplaten.

9.35—10.30. Gramofonplaten.
10.35—11.15. Uitzending voor de Volksscholen.
11.50. Gramofonplaten.
12.10. Weerbericht.
12.15. Tijdsin van Nauen.
12.25—1.50. Middagconcert d. het Werag Orkest o. l. v. Kühr.

1.50. Raadgevingen voor Huis.
2.20—2.50. Kinderspeelurtje o. l. v. Els Vordemberge.
2.50. Zakelijke berichten.
3.20—3.45. Die Welt im Buch. Fritz Worm: Es kommt der neue Fotograf.

3.45—4.05. Moderne Dichters: Jakob Haringer: Gedichten.
4.10—4.50. Studierrat Dr. Kimmerich Museum und Schule.
4.50—5.50. Voorsavondconcert. Klara Hansen, sopraan, Emmi Merkel, sopraan, Helene Germanova, alt, Wilhelm Srienz, bas. Strijkkwartet m.m.v. het Kamerkoor van de Werag o. l. v. Zimmermann.

5.50—6.10. Dr. Helfmeier Neuzeliche Aufzuchtfragen.
6.35—6.55. Fransche taalles.
6.55—7.20. Gespräch über Menschentum, Hardt-Honigsheim-Stein-Worm.
7.20. Collegium Musicum. Leiding: Dr. Alfred Pröhdich. Wensche marschen en Dansen. Frieda Bauer, sopraan.
8.45—9.20. Otto Erich Hartleben (gestorven 11 Februari 1905). Herdenking. Daarna: Laatste berichten en sportberichten. Vervolgens: Sluiting.

9.35—11.20. Heruitzending v. buitenlandches talons.
11.20. Uurslag en klokken spel van het Raadhuis.

Langenberg, 473 M. (635 k.H.)
6.05—6.20. Gymnastiek.
6.20—7.20. Ochtfondconcert van Gramofonplaten.

9.35—10.30. Gramofonplaten.
10.35—11.15. Uitzending voor de Volksscholen.
11.50. Gramofonplaten.
12.10. Weerbericht.
12.15. Tijdsin van Nauen.
12.25—1.50. Middagconcert d. het Werag Orkest o. l. v. Kühr.

1.50. Raadgevingen voor Huis.
2.20—2.50. Kinderspeelurtje o. l. v. Els Vordemberge.
2.50. Zakelijke berichten.
3.20—3.45. Die Welt im Buch. Fritz Worm: Es kommt der neue Fotograf.

3.45—4.05. Moderne Dichters: Jakob Haringer: Gedichten.
4.10—4.50. Studierrat Dr. Kimmerich Museum und Schule.
4.50—5.50. Voorsavondconcert. Klara Hansen, sopraan, Emmi Merkel, sopraan, Helene Germanova, alt, Wilhelm Srienz, bas. Strijkkwartet m.m.v. het Kamerkoor van de Werag o. l. v. Zimmermann.

5.50—6.10. Dr. Helfmeier Neuzeliche Aufzuchtfragen.
6.35—6.55. Fransche taalles.
6.55—7.20. Gespräch über Menschentum, Hardt-Honigsheim-Stein-Worm.
7.20. Collegium Musicum. Leiding: Dr. Alfred Pröhdich. Wensche marschen en Dansen. Frieda Bauer, sopraan.
8.45—9.20. Otto Erich Hartleben (gestorven 11 Februari 1905). Herdenking. Daarna: Laatste berichten en sportberichten. Vervolgens: Sluiting.

9.35—11.20. Heruitzending v. buitenlandches talons.
11.20. Uurslag en klokken spel van het Raadhuis.

Langenberg, 473 M. (635 k.H.)
6.05—6.20. Gymnastiek.
6.20—7.20. Ochtfondconcert van Gramofonplaten.

9.35—10.30. Gramofonplaten.
10.35—11.15. Uitzending voor de Volksscholen.
11.50. Gramofonplaten.
12.10. Weerbericht.
12.15. Tijdsin van Nauen.
12.25—1.50. Middagconcert d. het Werag Orkest o. l. v. Kühr.

1.50. Raadgevingen voor Huis.
2.20—2.50. Kinderspeelurtje o. l. v. Els Vordemberge.
2.50. Zakelijke berichten.
3.20—3.45. Die Welt im Buch. Fritz Worm: Es kommt der neue Fotograf.

3.45—4.05. Moderne Dichters: Jakob Haringer: Gedichten.
4.10—4.50. Studierrat Dr. Kimmerich Museum und Schule.
4.50—5.50. Voorsavondconcert. Klara Hansen, sopraan, Emmi Merkel, sopraan, Helene Germanova, alt, Wilhelm Srienz, bas. Strijkkwartet m.m.v. het Kamerkoor van de Werag o. l. v. Zimmermann.

5.50—6.10. Dr. Helfmeier Neuzeliche Aufzuchtfragen.
6.35—6.55. Fransche taalles.
6.55—7.20. Gespräch über Menschentum, Hardt-Honigsheim-Stein-Worm.
7.20. Collegium Musicum. Leiding: Dr. Alfred Pröhdich. Wensche marschen en Dansen. Frieda Bauer, sopraan.
8.45—9.20. Otto Erich Hartleben (gestorven 11 Februari 1905). Herdenking. Daarna: Laatste berichten en sportberichten. Vervolgens: Sluiting.

Londen, 356 M. (842 k.H.)

Daventry, 1553 M. (193 k.H.)
10.35. Morgenwijding.
10.50. Tijdsin en weerbericht.
11.05. The Countrywoman's Day (6). Mrs. E. M. Stephenson: Tips for Washing Day.

11.20. (Alleen Dav.) Gramofonmuziek.
11.20—11.50. (Alleen Londen.) Baird Televisie.
12.20. Ballade-concert door Florence Long, mezzo-sopraan. Murray Stewart, tenor.

12.50. Edward O'Henry aan het orgel van Tussaud's Cinema.
1.20—2.20. Licht concert door Leonardo Kemp en zijn orkest.
2.50. Uitzending voor scholen.
3.50. Intermezzo.
3.55. Fransche taalles voor beginners o. l. v. M. E. Stephan.

1.20. Licht concert door het Brixton Astoria Cinema Orkest.
4.35. Uitzending voor scholen.
4.50. Orgelconcert door Pattman van Brixton Astoria Cinema.
5.35. Kinderurtje.
6.20. Gedichten voorlezen door George Meredith.
6.35. Tijdsin, weerbericht en nieuwsberichten.
7.00. De grondstagen der Muz. Piano-trio's van Mozart, gespeeld door Dorothy Churton, Edith Churton en Leslie Heward.
7.20—7.40. Looking Backwards (V). Th. Rt. Hon. Augustine Birrell, K.G.
7.45. Mr. S. C. Kaines Smith houdt een causerie over de betekenis van schilderijen.
8.10. Concert door het Radio-Orkest, o.l.v. John Ansell, Margaret Balfour, alt.
8.20—8.50 (alleen Daventry). Prof. Leonard Hill: Science and Mountaineering.
9.20. Weer- en nieuwsberichten Plaatselijk nieuws. (Alleen Dav.) Scheepsberichten.
9.40. Dr. G. Dyson: The Progress of Music.
10.05. Vaudeville. Gordon Cleather, bariton; Albert Sandler Trio. George Wood, komiek; Alec Mc. Gill en Owen Vaughan, The Cheerful Chatterers; Ethel Waters, de beroemde Amerikaanse komiek; Jack Payne en het B B C.-dansorkest, een variété-nummer van het Coliseum.
11.05—12.20. Dansmuziek door de Piccadilly Players, o. l. v. Sid Bright en het Piccadilly Grill Orkest, o. l. v. Jerry Hocy.

11.20. Licht concert door Leonardo Kemp en zijn orkest.
2.50. Uitzending voor scholen.
3.50. Intermezzo.
3.55. Fransche taalles voor beginners o. l. v. M. E. Stephan.

1.20. Licht concert door het Brixton Astoria Cinema Orkest.
4.35. Uitzending voor scholen.
4.50. Orgelconcert door Pattman van Brixton Astoria Cinema.
5.35. Kinderurtje.
6.20. Gedichten voorlezen door George Meredith.
6.35. Tijdsin, weerbericht en nieuwsberichten.
7.00. De grondstagen der Muz. Piano-trio's van Mozart, gespeeld door Dorothy Churton, Edith Churton en Leslie Heward.
7.20—7.40. Looking Backwards (V). Th. Rt. Hon. Augustine Birrell, K.G.
7.45. Mr. S. C. Kaines Smith houdt een causerie over de betekenis van schilderijen.
8.10. Concert door het Radio-Orkest, o.l.v. John Ansell, Margaret Balfour, alt.
8.20—8.50 (alleen Daventry). Prof. Leonard Hill: Science and Mountaineering.
9.20. Weer- en nieuwsberichten Plaatselijk nieuws. (Alleen Dav.) Scheepsberichten.
9.40. Dr. G. Dyson: The Progress of Music.
10.05. Vaudeville. Gordon Cleather, bariton; Albert Sandler Trio. George Wood, komiek; Alec Mc. Gill en Owen Vaughan, The Cheerful Chatterers; Ethel Waters, de beroemde Amerikaanse komiek; Jack Payne en het B B C.-dansorkest, een variété-nummer van het Coliseum.
11.05—12.20. Dansmuziek door de Piccadilly Players, o. l. v. Sid Bright en het Piccadilly Grill Orkest, o. l. v. Jerry Hocy.

11.20. Licht concert door Leonardo Kemp en zijn orkest.
2.50. Uitzending voor scholen.
3.50. Intermezzo.
3.55. Fransche taalles voor beginners o. l. v. M. E. Stephan.

1.20. Licht concert door het Brixton Astoria Cinema Orkest.
4.35. Uitzending voor scholen.
4.50. Orgelconcert door Pattman van Brixton Astoria Cinema.
5.35. Kinderurtje.
6.20. Gedichten voorlezen door George Meredith.
6.35. Tijdsin, weerbericht en nieuwsberichten.
7.00. De grondstagen der Muz. Piano-trio's van Mozart, gespeeld door Dorothy Churton, Edith Churton en Leslie Heward.
7.20—7.40. Looking Backwards (V). Th. Rt. Hon. Augustine Birrell, K.G.
7.45. Mr. S. C. Kaines Smith houdt een causerie over de betekenis van schilderijen.
8.10. Concert door het Radio-Orkest, o.l.v. John Ansell, Margaret Balfour, alt.
8.20—8.50 (alleen Daventry). Prof. Leonard Hill: Science and Mountaineering.
9.20. Weer- en nieuwsberichten Plaatselijk nieuws. (Alleen Dav.) Scheepsberichten.
9.40. Dr. G. Dyson: The Progress of Music.
10.05. Vaudeville. Gordon Cleather, bariton; Albert Sandler Trio. George Wood, komiek; Alec Mc. Gill en Owen Vaughan, The Cheerful Chatterers; Ethel Waters, de beroemde Amerikaanse komiek; Jack Payne en het B B C.-dansorkest, een variété-nummer van het Coliseum.
11.05—12.20. Dansmuziek door de Piccadilly Players, o. l. v. Sid Bright en het Piccadilly Grill Orkest, o. l. v. Jerry Hocy.

11.20. Licht concert door Leonardo Kemp en zijn orkest.
2.50. Uitzending voor scholen.
3.50. Intermezzo.
3.55. Fransche taalles voor beginners o. l. v. M. E. Stephan.

1.20. Licht concert door het Brixton Astoria Cinema Orkest.
4.35. Uitzending voor scholen.
4.50. Orgelconcert door Pattman van Brixton Astoria Cinema.
5.35. Kinderurtje.
6.20. Gedichten voorlezen door George Meredith.
6.35. Tijdsin, weerbericht en nieuwsberichten.
7.00. De grondstagen der Muz. Piano-trio's van Mozart, gespeeld door Dorothy Churton, Edith Churton en Leslie Heward.
7.20—7.40. Looking Backwards (V). Th. Rt. Hon. Augustine Birrell, K.G.
7.45. Mr. S. C. Kaines Smith houdt een causerie over de betekenis van schilderijen.
8.10. Concert door het Radio-Orkest, o.l.v. John Ansell, Margaret Balfour, alt.
8.20—8.50 (alleen Daventry). Prof. Leonard Hill: Science and Mountaineering.
9.20. Weer- en nieuwsberichten Plaatselijk nieuws. (Alleen Dav.) Scheepsberichten.
9.40. Dr. G. Dyson: The Progress of Music.
10.05. Vaudeville. Gordon Cleather, bariton; Albert Sandler Trio. George Wood, komiek; Alec Mc. Gill en Owen Vaughan, The Cheerful Chatterers; Ethel Waters, de beroemde Amerikaanse komiek; Jack Payne en het B B C.-dansorkest, een variété-nummer van het Coliseum.
11.05—12.20. Dansmuziek door de Piccadilly Players, o. l. v. Sid Bright en het Piccadilly Grill Orkest, o. l. v. Jerry Hocy.

11.20. Licht concert door Leonardo Kemp en zijn orkest.
2.50. Uitzending voor scholen.
3.50. Intermezzo.
3.55. Fransche taalles voor beginners o. l. v. M. E. Stephan.

1.20. Licht concert door het Brixton Astoria Cinema Orkest.
4.35. Uitzending voor scholen.
4.50. Orgelconcert door Pattman van Brixton Astoria Cinema.
5.35. Kinderurtje.
6.20. Gedichten voorlezen door George Meredith.
6.35. Tijdsin, weerbericht en nieuwsberichten.
7.00. De grondstagen der Muz. Piano-trio's van Mozart, gespeeld door Dorothy Churton, Edith Churton en Leslie Heward.
7.20—7.40. Looking Backwards (V). Th. Rt. Hon. Augustine Birrell, K.G.
7.45. Mr. S. C. Kaines Smith houdt een causerie over de betekenis van schilderijen.
8.10. Concert door het Radio-Orkest, o.l.v. John Ansell, Margaret Balfour, alt.
8.20—8.50 (alleen Daventry). Prof. Leonard Hill: Science and Mountaineering.
9.20. Weer- en nieuwsberichten Plaatselijk nieuws. (Alleen Dav.) Scheepsberichten.
9.40. Dr. G. Dyson: The Progress of Music.
10.05. Vaudeville. Gordon Cleather, bariton; Albert Sandler Trio. George Wood, komiek; Alec Mc. Gill en Owen Vaughan, The Cheerful Chatterers; Ethel Waters, de beroemde Amerikaanse komiek; Jack Payne en het B B C.-dansorkest, een variété-nummer van het Coliseum.
11.05—12.20. Dansmuziek door de Piccadilly Players, o. l. v. Sid Bright en het Piccadilly Grill Orkest, o. l. v. Jerry Hocy.

11.20. Licht concert door Leonardo Kemp en zijn orkest.
2.50. Uitzending voor scholen.
3.50. Intermezzo.
3.55. Fransche taalles voor beginners o. l. v. M. E. Stephan.

1.20. Licht concert door het Brixton Astoria Cinema Orkest.
4.35. Uitzending voor scholen.
4.50. Orgelconcert door Pattman van Brixton Astoria Cinema.
5.35. Kinderurtje.
6.20. Gedichten voorlezen door George Meredith.
6.35. Tijdsin, weerbericht en nieuwsberichten.
7.00. De grondstagen der Muz. Piano-trio's van Mozart, gespeeld door Dorothy Churton, Edith Churton en Leslie Heward.
7.20—7.40. Looking Backwards (V). Th. Rt. Hon. Augustine Birrell, K.G.
7.45. Mr. S. C. Kaines Smith houdt een causerie over de betekenis van schilderijen.
8.10. Concert door het Radio-Orkest, o.l.v. John Ansell, Margaret Balfour, alt.
8.20—8.50 (alleen Daventry). Prof. Leonard Hill: Science and Mountaineering.
9.20. Weer- en nieuwsberichten Plaatselijk nieuws. (Alleen Dav.) Scheepsberichten.
9.40. Dr. G. Dyson: The Progress of Music.
10.05. Vaudeville. Gordon Cleather, bariton; Albert Sandler Trio. George Wood, komiek; Alec Mc. Gill en Owen Vaughan, The Cheerful Chatterers; Ethel Waters, de beroemde Amerikaanse komiek; Jack Payne en het B B C.-dansorkest, een variété-nummer van het Coliseum.
11.05—12.20. Dansmuziek door de Piccadilly Players, o. l. v. Sid Bright en het Piccadilly Grill Orkest, o. l. v. Jerry Hocy.

11.20. Licht concert door Leonardo Kemp en zijn orkest.
2.50. Uitzending voor scholen.
3.50. Intermezzo.
3.55. Fransche taalles voor beginners o. l. v. M. E. Stephan.

1.20. Licht concert door het Brixton Astoria Cinema Orkest.
4.35. Uitzending voor scholen.
4.50. Orgelconcert door Pattman van Brixton Astoria Cinema.
5.35. Kinderurtje.
6.20. Gedichten voorlezen door George Meredith.
6.35. Tijdsin, weerbericht en nieuwsberichten.
7.00. De grondstagen der Muz. Piano-trio's van Mozart, gespeeld door Dorothy Churton, Edith Churton en Leslie Heward.
7.20—7.40. Looking Backwards (V). Th. Rt. Hon. Augustine Birrell, K.G.
7.45. Mr. S. C. Kaines Smith houdt een causerie over de betekenis van schilderijen.
8.10. Concert door het Radio-Orkest, o.l.v. John Ansell, Margaret Balfour, alt.
8.20—8.50 (alleen Daventry). Prof. Leonard Hill: Science and Mountaineering.
9.20. Weer- en nieuwsberichten Plaatselijk nieuws. (Alleen Dav.) Scheepsberichten.
9.40. Dr. G. Dyson: The Progress of Music.
10.05. Vaudeville. Gordon Cleather, bariton; Albert Sandler Trio. George Wood, komiek; Alec Mc. Gill en Owen Vaughan, The Cheerful Chatterers; Ethel Waters, de beroemde Amerikaanse komiek; Jack Payne en het B B C.-dansorkest, een variété-nummer van het Coliseum.
11.05—12.20. Dansmuziek door de Piccadilly Players, o. l. v. Sid Bright en het Piccadilly Grill Orkest, o. l. v. Jerry Hocy.

11.20. Licht concert door Leonardo Kemp en zijn orkest.
2.50. Uitzending voor scholen.
3.50. Intermezzo.
3.55. Fransche taalles voor beginners o. l. v. M. E. Stephan.

1.20. Licht concert door het Brixton Astoria Cinema Orkest.
4.35. Uitzending voor scholen.
4.50. Orgelconcert door Pattman van Brixton Astoria Cinema.
5.35. Kinderurtje.
6.20. Gedichten voorlezen door George Meredith.
6.35. Tijdsin, weerbericht en nieuwsberichten.
7.00. De grondstagen der Muz. Piano-trio's van Mozart, gespeeld door Dorothy Churton, Edith Churton en Leslie Heward.
7.20—7.40. Looking Backwards (V). Th. Rt. Hon. Augustine Birrell, K.G.
7.45. Mr. S. C. Kaines Smith houdt een causerie over de betekenis van schilderijen.
8.10. Concert door het Radio-Orkest, o.l.v. John Ansell, Margaret Balfour, alt.
8.20—8.50 (alleen Daventry). Prof. Leonard Hill: Science and Mountaineering.
9.20. Weer- en nieuwsberichten Plaatselijk nieuws. (Alleen Dav.) Scheepsberichten.
9.40. Dr. G. Dyson: The Progress of Music.
10.05. Vaudeville. Gordon Cleather, bariton; Albert Sandler Trio. George Wood, komiek; Alec Mc. Gill en Owen Vaughan, The Cheerful Chatterers; Ethel Waters, de beroemde Amerikaanse komiek; Jack Payne en het B B C.-dansorkest, een variété-nummer van het Coliseum.
11.05—12.20. Dansmuziek door de Piccadilly Players, o. l. v. Sid Bright en het Piccadilly Grill Orkest, o. l. v. Jerry Hocy.

11.20. Licht concert door Leonardo Kemp en zijn orkest.
2.50. Uitzending voor scholen.
3.50. Intermezzo.
3.55. Fransche taalles voor beginners o. l. v. M. E. Stephan.

1.20. Licht concert door het Brixton Astoria Cinema Orkest.
4.35. Uitzending voor scholen.
4.50. Orgelconcert door Pattman van Brixton Astoria Cinema.
5.35. Kinderurtje.
6.20. Gedichten voorlezen door George Meredith.
6.35. Tijdsin, weerbericht en nieuwsberichten.
7.00. De grondstagen der Muz. Piano-trio's van Mozart, gespeeld door Dorothy Churton, Edith Churton en Leslie Heward.
7.20—7.40. Looking Backwards (V). Th. Rt. Hon. Augustine Birrell, K.G.
7.45. Mr. S. C. Kaines Smith houdt een causerie over de betekenis van schilderijen.
8.10. Concert door het Radio-Orkest, o.l.v. John Ansell, Margaret Balfour, alt.
8.20—8.50 (alleen Daventry). Prof. Leonard Hill: Science and Mountaineering.
9.20. Weer- en nieuwsberichten Plaatselijk nieuws. (Alleen Dav.) Scheepsberichten.
9.40. Dr. G. Dyson: The Progress of Music.
10.05. Vaudeville. Gordon Cleather, bariton; Albert Sandler Trio. George Wood, komiek; Alec Mc. Gill en Owen Vaughan, The Cheerful Chatterers; Ethel Waters, de beroemde Amerikaanse komiek; Jack Payne en het B B C.-dansorkest, een variété-nummer van het Coliseum.
11.05—12.20. Dansmuziek door de Piccadilly Players, o. l. v. Sid Bright en het Piccadilly Grill Orkest, o. l. v. Jerry Hocy.

11.20. Licht concert door Leonardo Kemp en zijn orkest.
2.50. Uitzending voor scholen.
3.50. Intermezzo.
3.55. Fransche taalles voor beginners o. l. v. M. E. Stephan.

1.20. Licht concert door het Brixton Astoria Cinema Orkest.
4.35. Uitzending voor scholen.
4.50. Orgelconcert door Pattman van Brixton Astoria Cinema.
5.35. Kinderurtje.
6.20. Gedichten voorlezen door George Meredith.
6.35. Tijdsin, weerbericht en nieuwsberichten.
7.00. De grondstagen der Muz. Piano-trio's van Mozart, gespeeld door Dorothy Churton, Edith Churton en Leslie Heward.
7.20—7.40. Looking Backwards (V). Th. Rt. Hon. Augustine Birrell, K.G.
7.45. Mr. S. C. Kaines Smith houdt een causerie over de betekenis van schilderijen.
8.10. Concert door het Radio-Orkest, o.l.v. John Ansell, Margaret Balfour, alt.
8.20—8.50 (alleen Daventry). Prof. Leonard Hill: Science and Mountaineering.
9.20. Weer- en nieuwsberichten Plaatselijk nieuws. (Alleen Dav.) Scheepsberichten.
9.40. Dr. G. Dyson: The Progress of Music.
10.05. Vaudeville. Gordon Cleather, bariton; Albert Sandler Trio. George Wood, komiek; Alec Mc. Gill en Owen Vaughan, The Cheerful Chatterers; Ethel Waters, de beroemde Amerikaanse komiek; Jack Payne en het B B C.-dansorkest, een variété-nummer van het Coliseum.
11.05—12.20. Dansmuziek door de Piccadilly Players, o. l. v. Sid Bright en het Piccadilly Grill Orkest, o. l. v. Jerry Hocy.

11.20. Licht concert door Leonardo Kemp en zijn orkest.
2.50. Uitzending voor scholen.
3.50. Intermezzo.
3.55. Fransche taalles voor beginners o. l. v. M. E. Stephan.

1.20. Licht concert door het Brixton Astoria Cinema Orkest.
4.35. Uitzending voor scholen.
4.50. Orgelconcert door Pattman van Brixton Astoria Cinema.
5.35. Kinderurtje.
6.20. Gedichten voorlezen door George Meredith.
6.35. Tijdsin, weerbericht en nieuwsberichten.
7.00. De grondstagen der Muz. Piano-trio's van Mozart, gespeeld door Dorothy Churton, Edith Churton en Leslie Heward.
7.20—7.40. Looking Backwards (V). Th. Rt. Hon. Augustine Birrell, K.G.
7.45. Mr. S. C. Kaines Smith houdt een causerie over de betekenis van schilderijen.
8.10. Concert door het Radio-Orkest, o.l.v. John Ansell, Margaret Balfour, alt.
8.20—8.50 (alleen Daventry). Prof. Leonard Hill: Science and Mountaineering.
9.20. Weer- en nieuwsberichten Plaatselijk nieuws. (Alleen Dav.) Scheepsberichten.
9.40. Dr. G. Dyson: The Progress of Music.
10.05. Vaudeville. Gordon Cleather, bariton; Albert Sandler Trio. George Wood, komiek; Alec Mc. Gill en Owen Vaughan, The Cheerful Chatterers; Ethel Waters, de beroemde Amerikaanse komiek; Jack Payne en het B B C.-dansorkest, een variété-nummer van het Coliseum.
11.05—12.20. Dansmuziek door de Piccadilly Players, o. l. v. Sid Bright en het Piccadilly Grill Orkest, o. l. v. Jerry Hocy.

11.20. Licht concert door Leonardo Kemp en zijn orkest.
2.50. Uitzending voor scholen.
3.50. Intermezzo.
3.55. Fransche taalles voor beginners o. l. v. M. E. Stephan.

1.20. Licht concert door het Brixton Astoria Cinema Orkest.
4.35. Uitzending voor scholen.
4.50. Orgelconcert door Pattman van Brixton Astoria Cinema.
5.35. Kinderurtje.
6.20. Gedichten voorlezen door George Meredith.
6.35. Tijdsin, weerbericht en nieuwsberichten.
7.00. De grondstagen der Muz. Piano-trio's van Mozart, gespeeld door Dorothy Churton, Edith Churton en Leslie Heward.
7.20—7.40. Looking Backwards (V). Th. Rt. Hon. Augustine Birrell, K.G.
7.45. Mr. S. C. Kaines Smith houdt een causerie over de betekenis van schilderijen.
8.10. Concert door het Radio-Orkest, o.l.v. John Ansell, Margaret Balfour, alt.
8.20—8.50 (alleen Daventry). Prof. Leonard Hill: Science and Mountaineering.
9.20. Weer- en nieuwsberichten Plaatselijk nieuws. (Alleen Dav.) Scheepsberichten.
9.40. Dr. G. Dyson: The Progress of Music.
10.05. Vaudeville. Gordon Cleather, bariton; Albert Sandler Trio. George Wood, komiek; Alec Mc. Gill en Owen Vaughan, The Cheerful Chatterers; Ethel Waters, de beroemde Amerikaanse komiek; Jack Payne en het B B C.-dansorkest, een variété-nummer van het Coliseum.
11.05—12.20. Dansmuziek door de Piccadilly Players, o. l. v. Sid Bright en het Piccadilly Grill Orkest, o. l. v. Jerry Hocy.

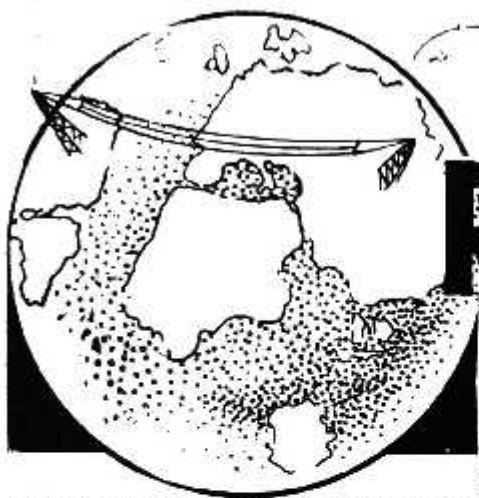

RADIO WERELD



Weekblad voor Nederlandsche
Radio-Amateurs en Luisteraars



6 FEBRUARI 1930

No. 6

ZEVENDE JAARGANG

<p>ABONNEMENT NEDERLAND f 7.50 PER JAAR f 4.— PER ½ JAAR BUITENLAND EN N.O.-INDIË: f 12.— PER JAAR LOSSE NUMMERS f 0.25 (IN BELGIË Frs. 4.—)</p>	<p>REDACTIE: N.Z. VOORBURG WAL 250, AMSTERDAM (C.) TELEFOON 37121</p>	<p>ADMINISTRATIE: ENGERS & FABER N.Z. Voorburgwal 250, AMSTERDAM (C.) TELEFOON 37121 - GIRONUMMER 41280 Abonnementen kunnen op elk tijdstip ingaan, doch eindigen op 30 Juni of 31 December. Zonder opzegging, vóór een dezer data, worden zij stilzwijgend verlengd</p>
<p>ALLE RECHTEN OP DEN INHOUD WORDEN VOORBEHOUDEN — NADRUK VERBODEN</p>		

UIT DE EERSTE DAGEN DER RADIO

De Historische „S”

ZONDAG j.l. was het 34 jaar geleden dat Marconi in Engeland arriveerde teneinde de eerste stappen te doen voor zijn radioproeven, die zulke geweldige gevolgen gehad hebben.

Het is thans 28 jaar geleden, dat Markies Marconi te St. Johns in New-Foundland de historische „S” in zijn primitief ontvangtoestel opving, het eerste draadloos signaal, dat den Atlantischen Oceaan werd overgezonden.

Van zijn eerste experimenten af had hij de vaste verwachting, dat vroeg of laat regelmatig over de grootste afstanden radio-signalen zouden worden geseind, en was hij ervan overtuigd, dat een trans-atlantisch radio-telegrafisch verkeer praktisch uitvoerbaar zou zijn. Hij zag echter heel goed in, dat hij eerst moest trachten te bewijzen, dat een elektrische golf dwars den Oceaan over kon worden gezonden en aan de andere zijde ontvangen. Voor dit doel werden in Engeland te Poldhu een

voor dien tijd zeer krachtig radio-station in elkaar gezet en een antenne-systeem, opgehouden door een kring van 20 houten masten, elk ongeveer 200 voet hoog. Een soortgelijk station werd



De Norag Radio Reportage zendt een beschrijving der Hamburgsche havens uit

te Cape Cod in Massachusetts opgericht.

De masten waren bijna alle opgesteld, toen er eind Augustus 1901 een verschrikkelijke storm op de Engelsche kust losbeukte, met het gevolg dat de masten omwoeien en de geheele con-

structie vernield werd. Dit onvoorzien ongeval beteekende natuurlijk een enorme strop en dagen lang geloofde Marconi, dat zijn proef nu verscheidene maanden of langer uitgesteld moest worden, maar langzamerhand kwam het hem toch mogelijk voor, een voorlopige proef met een eenvoudige antenne te nemen, bestaande uit 60 bijna verticale draden, verbonden aan twee masten van 170 vt. Terwijl deze antenne werd opgesteld, gebeurde er weer een noodlottig ongeluk. De storm had nu het antenne-systeem van het station te Cape Cod tot slachtoffer gekozen.

Toen besloot Marconi, zoo meldt Radio N.S.F. nieuws, door dezen tegenspoed niet van de wijs gebracht, in New-Foundland proeven te nemen met een ontvang-antenne be-

vestigd aan een ballon of vlieger, daar het blijkbaar in dezen tijd van het jaar — wegens het winterweer en den korten beschikbaren tijd — onmogelijk was, hooge antenne-masten op te richten. Den 26sten Nov. voer hij van Liverpool weg, landde Vrijdag 6 December te St.

Verbeter Uw ontvangst door het gebruik van

CYLDON Condensatoren

INGENIEURSBUREAU CONNECTOR

BLOEMGRACHT 174 - AMSTERDAM (C.)

TELEFOON 34088-45410

Johns in New-Foundland en ontdekte daar een geschikt terrein op den Signal Hill, een verhevenheid, welke op de haven uitzicht gaf. Op den top van dezen heuvel bevond zich een klein plateau, dat hem geschikt voorkwam voor het oplaten van ballons of vliegers. Op een rotsachtig gedeelte van dit plateau verhief zich de Cabot Memorial Tower en hier vlak bij was een oude militaire barak gelegen.

Het was in een vertrek van dit gebouwtje, dat Marconi zijn ontvangapparaat ter voorbereiding van het groote experiment opstelde. Maandag 9 December, dus net drie dagen na zijn aankomst, gingen Marconi en zijn assistenten op den Signal Hill aan den slag. Het weer was erg slecht en het was bovendien erg koud. Dinsdag lieten zij een vlieger op, met 600 vt. antenne draad, bij wijze van voorloopige proef, en Woensdag vulden zij een van hun ballonnetjes op om het 's morgens voor het eerst te laten opstijgen. Door de kracht van den wind brak de ballon echter onmiddellijk en verdween hij in den mist. Toen ging Marconi er toe over, alleen vliegers voor zijn proefneming te gebruiken.

Marconi had met zijn assistenten in Cornwall afgesproken, dat zij roeksen „S”sen met een vooraf bepaalde snelheid gedurende eenige uren van den dag zouden uitzenden. Men koos de letter „S” omdat die gemakkelijk was over te seinen en men bang was, dat het uiterst primitieve ontvangapparaat te Poldu door de uitzending van andere Morse signalen, die ook uit strepen bestonden en niet enkel uit punten, zooals de „S”, defect zou raken.

Op den morgen van Woensdag 12 December brak het critieke moment, dat men zoolang had voorbereid aan, en ondanks den vreeselijken storm slaagde men er in, een vlieger met een antenne van ongeveer 400 vt. op te laten.

Eindelijk was dus Marconi in staat gesteld de juistheid van zijn verwachtingen te bewijzen!

Plotseling, het was ongeveer half-twaalf, klonk eenige malen achtereen

een reeks van drie zachte tikjes in de telefoon, overeenkomend met de drie punten van de letter „S”. Twijfel was nu uitgesloten!

De elektrische golven, welke te Poldu de ruimte werden ingezonden,

Het belangrijkste Omroepcentrum van Amerika

Op de negentiende en twintigste verdieping van een wolkenkrabber!

Dezer dagen zal te Chicago het nieuwe hoofdkwartier van de National Broadcasting Company in gebruik genomen worden. Reeds gedurende geruimen tijd zag men in Amerika in, dat Chicago de aangewezen stad is om er een centraal omroepgebouw in te richten en daar het werk, dat hier verricht werd, zich steeds uitbreidde, bleek het dan ook spoedig, dat het gebruikte omroepgebouw, het „Lake Michigan Building” veel te klein werd en bovendien niet uitgebreid kon worden.

Men heeft daarom besloten een toren te bouwen op den grootsten wolkenkrabber van de Vereenigde Staten, de „Merchandise Mart”, om hier zoowel een aantal studio's als kantoren van de N. B. C. te vestigen. Onder leiding van de technici der N. B. C. is men spoedig aan het werk gegaan en thans is de inrichting der studio's en kantoorlokalen voltooid. De totale vloeroppervlakte, welke in gebruik genomen wordt is ca. 6000 M².

Voorloopig heeft men zes studio's ingericht, waarvan zih vijf op de negentiende verdieping bevinden, en elk twee verdiepingen hoog zijn, terwijl de zesde studio één verdieping hoog is en zich op de twintigste verdieping bevindt. De grootste studio is 25 M. lang, 17 M. breed en 9 M. hoog. Een groot orgel is in dit vertrek ingebouwd. Voor het erkest is een speciaal podium ingericht, zoodat men eventueel ook publiek tot deze zaal kan toelaten. De wanden zijn niet, zooals in vele Europeesche studio's, behangen met geluiddempende tapijten, doch bestaan uit verstelbare panelen, die men naar verkiezing het geluid kan doen weerkaatsen of absorberen.

hadden den Atlantischen Oceaan doorkruist, zonder hinder te ondervinden van de ronding van de aarde — zoo dikwijls als 'n fatale hinderpaal beschouwd — en waren nu hoorbaar in Marconi's ontvangtoestel in New-Foundland.

De afmetingen van de andere studio's variëren sterk, daar men getracht heeft voor elk soort muziek een studio in te richten, die deze het beste tot haar recht doet komen. Bij elke studio is een afzonderlijke contrôle-kamer gebouwd, welke door een raam uitzicht geeft op de zaal, zoodat de controleur steeds kan zien wat er in de studio plaats vindt. Voorts is in elk van deze vertrekken een glazen balkon aangebracht, waardoor het mogelijk is, dat bezoekers een kijkje nemen, zonder dat daardoor de uitzendingen ook maar eenigermate gestoord worden.

Alle studio's bevinden zich binnen in het gebouw en zijn volkomen geluiddicht afgesloten. Om dit mogelijk te maken moesten deze vertrekken ook bijna geheel luchtdicht afgesloten worden. De ventilatie geschiedt automatisch, terwijl de regeling van de temperatuur volgens zeer moderne methoden plaats vindt.

Van alle apparaten, welke er in het gebouw gebruikt worden, zijn er steeds twee voorhanden, zoodat wanneer er iets onklaar mocht zijn, altijd het tweede apparaat in gebruik kan worden genomen. Voor de levering van elektrische energie is het gebouw ook op twee elektrische centrales aangesloten.

Daar het niet onwaarschijnlijk zou zijn, dat ook de ruimte, welke thans in gebruik wordt genomen, te klein zou worden, heeft men reeds bij voorbaat verschillende andere vertrekken met de hoofd-contrôlekamer verbonden, zoodat deze bijna oogenblikkelijk als studio kunnen dienst doen.

Bovendien heeft men maatregelen getroffen, dat andere gedeelten van het gebouw eventueel door de N. B. C. kunnen worden aangekocht.

Zend- en ontvangproeven op 3 M.

REEDS verschillende malen brachten wij publicaties over experimenten op de ultra-korte golven. Dit is een terrein, dat voor amateurisme nog veel belooft, want er is feitelijk nog heel weinig bekend over de reikwijdte en de mogelijkheid van golven van enkele meters. Maar de weinige onderzoekers, die er zich tot nu toe mee bezig gehouden hebben, bereikten resultaten, die de verwachting rechtvaardigen, dat met deze golflengten nog zeer groote mogelijkheden, ook voor communicatie doeleinden, braak liggen. Der Deutsche Rundfunk brengt thans een

gebracht. In figuur 2 en 3 is de opstelling zichtbaar.

De afstemkring.

Figuur 2 toont de opstelling van de verschillende onderdeelen. In tegenstelling met de vroegere apparaten is de rechthoekige spoel, die uit stevig koperdraad van 4.5 m.M. doorsnede bestaat, hier horizontaal opgesteld. De condensator van de afstemkring kan men het beste zelf maken, uit figuur 3 blijkt de vorm. Hij bestaat uit dun aluminiumblik. De beweegbare plaat wordt op een condensator-as gezet; de vaste plaat wordt met de roostercondensator verbonden. De condensator-as wordt met behulp van een passend ebonieten buisje zoodanig verlengd, dat hij vanaf de frontplaat bediend kan worden. Figuur 2 geeft een duidelijk beeld van de opstelling van de onderdeelen rond de detectorlamp. De capaciteit van de koppelcondensator moet zoo klein mogelijk gehouden worden. De hier toegepaste werd door Dr. Stoye vervaardigd. De lekweerstand heeft een waarde van 2 tot 3 megohm. Figuur 4, 5 en 6 geven een schakeling, die buitengewoon goed voldaan heeft. Op een koker van isolatie-materiaal, 60 m.M. lang en 50 m.M. doorsnede zijn in acht inkepingen

spoel van de generatorlamp wordt een spoel van ongeveer 150 windingen gekoppeld, die met de roosterspoel van de ontvanglamp verbonden is om de wisselspanning op het rooster te brengen. Figuur 8 geeft de schakeling nog schematisch aan. Figuur 1 geeft een andere

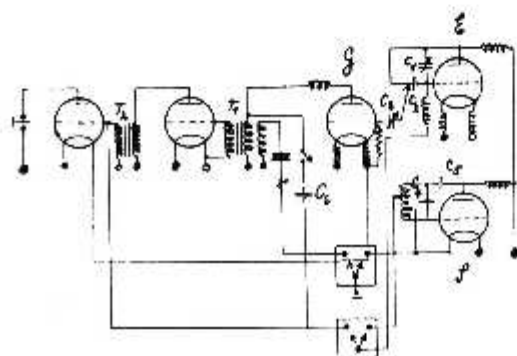

Fig. 1

nieuwe beschrijving dienaangaande, waarin Dr. Karl Stoye zijn onderzoekingen uiteenzet en waaraan wij het volgende ontleenen.

Het is langzamerhand bij de verschillende proeven gebleken, dat een superregeneratieve ontvanger op dit gebied de beste resultaten geeft. In figuur 1 geven wij een schema van een dergelijken ontvanger. Om deze tekening overzichtelijk te houden, zijn de gloeistroom-leidingen weg gelaten. De witte stippen beteekenen aansluiting aan de negatieve gloeidraad-leiding, de zwarte slippen aansluiting aan de positieve leiding, de gekruiste stip beteekent anode-aansluiting. E is de ontvanglamp, G de gelijkrichtlamp en S de generatorlamp. Alle leidingen zijn voorzien van smoorspoelen ter blokkeering van de hoogfrequentstroom. De spoelen bestaan gemiddeld uit 25 windingen van gemailleerd koperdraad van een halve m.M. doorsnede. De spoel wordt gewonden op een stokje van 5 c.M. De smoorspoelen worden dicht bij de lampen aan-

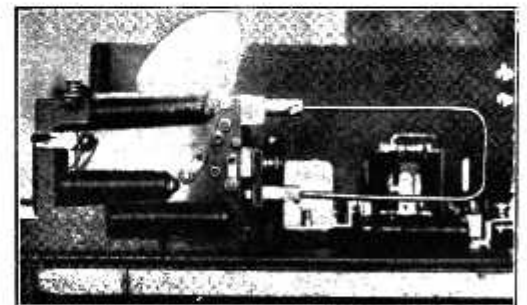

Fig. 3

methode. De spoel van de generatorlamp bestaat uit 3 afdeelingen, ieder van 40 windingen, die op een koker van isolatie-materiaal aangebracht. Aftakking nummer 1 wordt met de anode verbonden, 2 met de roosterspoel via den schakelaar, 3 met de negatieve gloeistroomleiding en 4 met het rooster van de generatorlamp, C4 en C5 hebben een waarde van 2000 c.M. De spoel van de generatorlamp bestaat uit 3 keer 150 windingen.

Om het apparaat zoowel voor ontvanger als voor zender te kunnen gebruiken, moeten door middel van een schakelaar verschillende leidingen uit- of ingeschakeld kunnen worden. In figuur 1 ziet men in de rechthoekjes de beide plaatjes isolatie-materiaal, waarop de zelf geconstrueerde schakelaars aangebracht zijn. In de bovenste rechthoek is de onderste aansluiting voor de negatieve gloeistroom-leiding. Alle andere aansluitingen zijn uit de tekening vast te stellen. De gestippelde verbindingen stellen de zend-schakeling voor. Voor telefonie doeleinden werd een laagfrequent transformator 1 op 4 tot microfoon transformator omgewerkt. Hiertoe werd de transformator geheel uit elkaar gehaald en op de secundaire zijde werden nog 150 windingen bijgebracht. Wanneer dit geschiedt, dan heeft de transformator 6 aansluitingen. Figuur 1 toont de microfoonkring met de opge-

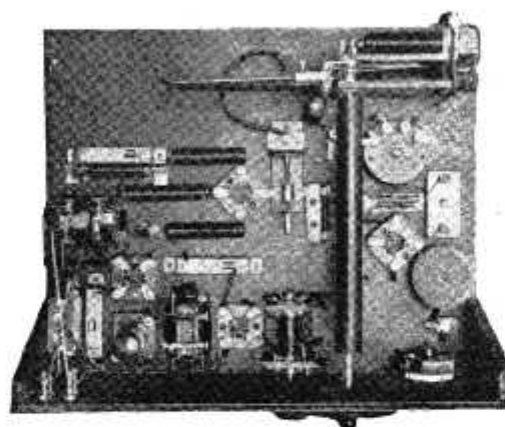

Fig. 2

telkens 150 windingen met acht aftakkingen aangebracht. Parallel met de 1020 windingen liggen 2 condensatoren C4 is 1000 c.M., C5 is een variabele condensator van 1000 c.M. De roostercondensator heeft een waarde van 2000 c.M., het roosterlek 0.1 megohm. Met de

brachte wikkeling en de weerstand. Bovendien ziet men, dat de primaire wikkeling van de transformator T1 met de secundaire wikkeling van de trans-

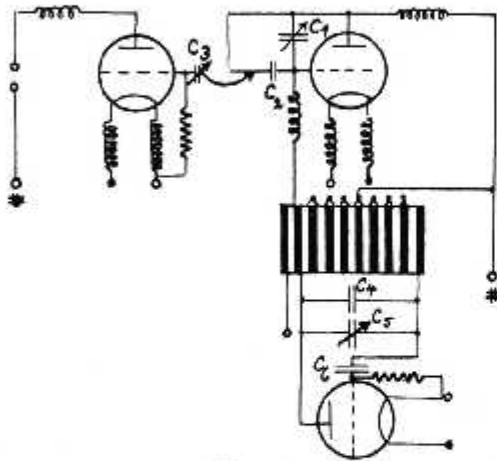

Fig. 4

formator T2 gekoppeld is. C6 heeft een waarde van 0.5 m.f. Aan de voorzijde van de gecombineerde ontvanger en zender ziet men de volgende drie knoppen van rechts naar links: de gloeidraad-weerstand voor de ontvanglamp,

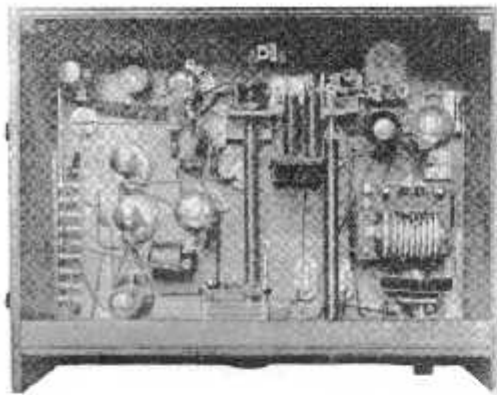

Fig. 5

de fijnregeling voor de afstemcondensator en de schakelaar voor zender en ontvanger. Links bovenaan wordt een stopcontact voor de microfoon en de

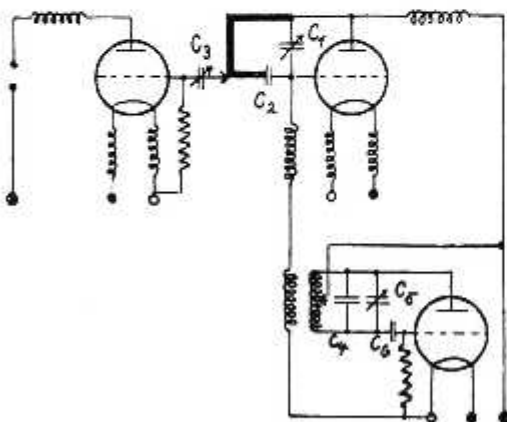

Fig. 6

seinsleutel aangebracht. Bij ontvangst wordt eerst de gloeistroom voor alle lampen ingeschakeld, uitgezonderd de generatorlamp. Men controleert dan eerst of de ontvanglamp genereert. Bij het inschakelen van de hulpfrequentie zal men een min of meer krachtig ruisen horen. Bij het doordraaien van de afstemcondensator zal men gemakkelijk den zender vinden. De grootte van de rechthoekige spoel hangt van het vereischte golfbereik af.

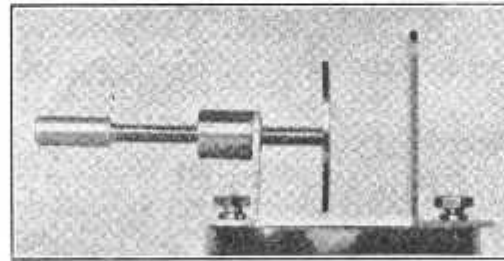

Fig. 7

Een antenne is voor de ontvangst op eenige kilometers afstand niet noodig. Bij de proeven, die de auteur verrichtte op een golflengte van 3.4 M. was op 5 K.M. afstand de geluidsterkte nog buitengewoon groot. De ontvanger stond toen op den grond opgesteld, zoodat de spoel nauwelijks 10 c.M. van de aarde verwijderd was. De zender lag horizontaal ten opzichte van den ontvanger. De onderlinge afstand werd bijna geheel gevormd door akkerland. Met zeer veel succes werd bij den zender gebruikt gemaakt van een z.g. „Fuchsantenne“.



RADIO-WIEN KRIJGT EEN NIEUW PAUZETEKEN.

Radio-Wien heeft besloten in de naaste toekomst een nieuw pauzeteeken in te voeren. Evenals het gebruikte pauzesignaal zal dit het tikken van een klok ten gehore brengen, doch op deze wijze, dat men uit het tikken van de klok onmiddellijk zal kunnen afleiden, hoeveel minuten de pauze nog zal duren. Wanneer er b.v. vier minuten zal worden gepauzeerd, hooren de luisteraars in de eerste minuut regelmatig vier tikken, in de volgende minuut drie, enz. Mocht men eventueel van te voren niet weten hoe lang de pauze zal duren, dan zal hetzelfde pauze-signaal worden gebruikt als thans.

Een praktische Schakelaar

Ieder amateur beschikt wel over overvullige of doorgebrande gloeidraadweerstand. Uit een dergelijk apparaatje is met weinig moeite een handige schakelaar te maken. Men gaat hierbij als volgt te werk: Men verwijdert eerst het weerstanddraad. Vervolgens moet de verbinding van de aansluiting A met het veertje S (zie linker afbeelding) verbroken worden. De band waarop het weerstanddraad gewikkeld was wordt aan beide einden met een stukje bladkoper omwikkeld. Dit bladkoper is in de figuur zwart aangegeven. Deze uiteinden worden dan met de daaraan grenzende contacten A en B verbonden. Dan kan een met het veertje S verbonden leiding zoowel op A als op B aangesloten worden, alsmede uitgeschakeld worden, wanneer de schakelaar tusschen A en B op een willekeurig punt van de isolatieband staat.

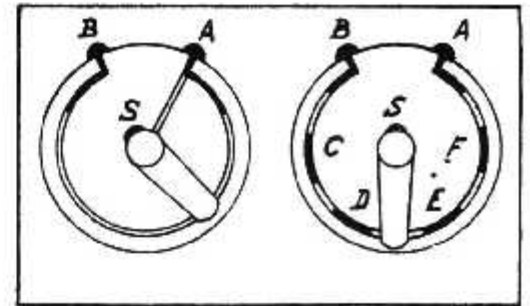

Het aantal contacten laat zich echter natuurlijk ook vergrooten, wanneer men den ring, waar het weerstanddraad op gewikkeld zat, op meerdere plaatsen met een strookje bladkoper omhult. (Figuur rechts). Ook hier zijn de contactpunten door zwarte plekken aangegeven. Daar hier thans geen klem-schroefjes zitten, moeten de betreffende verbindingen gesoldeerd worden.

RADIO „GOUDAL“ ELECTRA

Alb. Cuypstraat 93 b/d. Ferd. Bolstraat
Telefoon 28982 - AMSTERDAM-Z.

Het aangewezen adres voor
H. H. Amateurs en Bouwers

Uitgebreide voorraad in:

Lewcos, Utility, Pilot, Far
T.I., Famet, Ferrix, enz.

Groote sortering Tafel- en Salonkasten, Luidsprekers enz.

Hooge korting. Vakkundige bediening

Vraagt GRATIS onze Onderdeelen Prijscourant
Remhoursendingen door het geheele land

Het nieuwe B.B.C. Controlestation te Tatsfield

Tevens gebruikt bij heruitzendingen van buitenlandsche Stations

ONGEVEER vijf jaar geleden besloot de B.B.C. om te trachten heruitzendingen te geven van Amerikaansche kortegolfstations. Uit verschillende experimenten was wel gebleken, dat dit niet eenvoudig was, en dat men om tot eenigszins goede resultaten te komen, speciale ontvang-instalaties had in te richten. Men maakte daarom het plan om een centraal ontvangstation te bouwen, voor het ontvangen van de uitzendingen van de buitenlandsche stations, om deze te kunnen doorgeven aan de Britsche zenders.

Een geschikte plaats tot het bouwen van een dergelijk station werd gevonden in de nabijheid van Keston, in Kent. Een groot terrein werd aangekocht, om verschillende antenne-typen te kunnen toepassen. Op dit terrein werden enkele houten gebouwtjes geplaatst, die gezamenlijk een ideale plaats waren voor het installeren van de kostbare elektrische apparaten, doch de B.B.C. wenschte geen grootere kosten hiervoor te maken, daar men er niet geheel van overtuigd was of dit plan zou slagen.

Voor al het ontvangen van de Amerikaansche stations in den eersten tijd van den kortegolf-omroep niet veel succes had, ontwikkelde het ontvangstation te Keston zich meer in de richting van golflengte-contrôlestation, dan als ontvanger van buitenlandsche uitzendingen. In latere jaren heeft men weliswaar groote successen geboekt met heruitzendingen, doch het voornaamste werk dat verricht werd bleef het controleren van golflengten, vooral toen de B.B.C. ging samenwerken met het contrôlestation van de Union internationale de radiodiffusion te Brussel.

Het golflengte-contrôlestation werd langzamerhand van groot belang voor de B.B.C. Steeds werden nauwkeuriger elektrische apparaten aangeschaft, en het bleek wel, dat men om deze apparaten voor beschadiging te beschermen betere gebouwen zou moeten inrichten dan die te Keston.

Men ging op zoek naar een nieuw terrein en vond een zeer geschikte plaats

op ongeveer twee kilometer afstand van Tatsfield in het heuvelland van Surrey. De plaats waar men het contrôle-station heeft ingericht is een van de hoogste punten van dit gebied. Over de inrichting van de verschillende gebouwen geeft het Engelsche radio-tijdschrift „World-Radio” een uitvoerig artikel, waaraan wij een en ander ontleenen.

Twee steenen gebouwen werden dicht naast elkaar opgetrokken. Het voornaamste gebouw bevat een algemeene instrumentenkamer, een vertrek, waarin de apparaten voor het meten der golflengten zijn opgesteld, een vertrek voor de batterijen, een kantoor, een eetvertrek, een werkplaats en een garage. Het andere gebouw is hoofdzakelijk bestemd voor ontvangst-experimenten. In de instrumentenkamer zijn een twaalfstal ontvangers geïnstalleerd, die speciaal bestemd zijn voor de ontvangst der verschillende omroepgolven. Ook bevinden zich hier de versterkers voor lijnuitzendingen en een microfoon voor eventuele aankondigingen. De spanningen voor de verschillende apparaten worden gedeeltelijk aan batterijen ontnomen en gedeeltelijk aan het plaatselijke wisselstroomnet. De antennes en aardverbindingen worden ook in dit vertrek ingevoerd. Voor alle ontvangers wordt dezelfde aardverbinding gebruikt, doch voor de golflengte-meters heeft men een afzonderlijke aardverbinding aangelegd. Op het terrein bevinden zich drie antenne-masten, welke 20 M. hoog zijn, en die zoo ingericht zijn dat men met weinig moeite meerdere antennes hieraan bevestigen kan.

Op zeer succesvolle wijze werd van het ontvangstation te Tatsfield gebruik gemaakt bij de heruitzendingen van verschillende Europeesche en Amerikaansche stations op den oudejaarsavond van 1929. Vier ontvangers werden bij die uitzending gebruikt, een voor de golflengten boven 1000 meter, een voor golflengten van 200—600 meter, een voor kortegolfontvangst en een voor de ontvangst van London. De zenders te London en Daventry waren direct ver-

bonden met het Kit Cat Restaurant te London, waar Jack Hylton dansmuziek uitvoerde. Wanneer het orkest eenige minuten had gespeeld, werd de geluidsterkte in de contrôle-kamer te London en Daventry verminderd. Dit was het teken voor de technici te Tatsfield, om een der buitenlandsche stations in te schakelen. Eerst werd door een omroeper te Tatsfield aangekondigd welk station men thans zou hooren — ondertusschen was de dansmuziek geheel uitgeschakeld — en daarna konden de luisteraars hooren, wat men over verschillende buitenlandsche stations gedurende den oudejaarsnacht uitzond. Het groote succes van deze heruitzending heeft duidelijk getoond, dat het ontvangstation te Tatsfield op zeer moderne en doeltreffende wijze is ingericht.

DE ONSCHULDIGE OORZAAK VAN RADIO-STORINGEN.

Op een der Amsterdamsche grachten werd de laatste weken de ontvangst per radio bijna den heelen dag gestoord door een geraas, dat het genoeg van alle luisteraars bedierf, zoo meldt het Handelsblad. Slechts gedurende een half uur in den namiddag en op het uur van het middagmaal, van 6 tot 7 ongeveer, werd van de storing niets gemerkt. Lang werd vergeefs naar de oorzaak gezocht, ook deskundigen konden niets vinden. Totdat men er toe overging in alle huizen, aangesloten op denzelfden kabel, te vragen naar de elektrische toestellen, die daar in gebruik waren. Dat leidde tot de ontdekking van de onbewuste schuldige. In een huis was een elektrisch kussentje in gebruik, dat een dame, die leed aan jicht, aansloot, behalve op het uur dat zij 's middags rustte en onder het eten. Dit kussen, waarin een regelaar was, die niet goed werkte, veroorzaakte het geraas dat door de heele leiding werd doorgegeven en in de buurt zooveel ergernis gaf. Zonder het te weten had de gebruikster de storing veroorzaakt. Het gebrek is thans verholpen.

RADIO IN AFGHANISTAN

„De stem die gedragen wordt door Satan's vleugelen.”

Het geniet weinig bekendheid in Europa, dat ook Afghanistan, het land waarvan we den laatsten tijd zooveel gehoord hebben, met betrekking tot verschillende omwentelingen, over een radio-omroep beschikt. Een van de correspondenten van het Engelsche radiotijdschrift „World Radio” geeft een zeer interessant artikel over de radio in dat land, waaraan we het volgende ontleenen:

De bewoners van Afghanistan zijn nog niet voldoende ontwikkeld om te kunnen begrijpen, dat het overbrengen van woorden en muziek door den aether, een technische vinding is en niet moet worden toegeschreven aan hogere machten. Wanneer zij een stem uit den luidspreker hooren en zij zien den spreker niet, dan veronderstellen zij direct dat hier het werk van den duivel achter moet schuilen; volgens hen is het óf de duivel zelf, die spreekt, óf de stem wordt voortgedragen op de vleugelen van den duivel. Deze opvatting staat ongetwijfeld ook onder invloed van voorspellingen in den Koran, waarin gezegd wordt, dat er in dezen tijd vele geheimzinnige dingen zullen gebeuren en dat het einde der dagen nabij zal zijn.

De oorspronkelijke vrees van de inwoners van het land voor de radio is waarschijnlijk de aanleiding geweest, dat het zoo lang geduurd heeft eer men er met het uitzenden van programma's een aanvang maakte. Ondanks alle tegenwerking der Mohammedaansche priesters is 't er echter eindelijk toch van gekomen. Een der inwoners van het land, die zijn opvoeding in Amerika had genoten, kreeg opdracht van den koning om den radio-omroep te organiseeren en weldra had de eerste uitzending plaats. Om de luisteraars gerust te stellen begon men de eerste uitzending met het voorlezen van een gedeelte uit den Koran, waarna de Koning een toespraak voor de microfoon hield.

Het succes van den omroep was spoedig verzekerd. Vele radio-ontvangers werden gekocht en in bedrijf gesteld. Eigenaardig is, dat de meeste Afghanen het luisteren met behulp van een hoofdtelefoon verkiezen boven luidsprekerontvangst. Ook in de groote restau-

rants, die bijna alle een radio-installatie bezitten, worden geen luidsprekers gebruikt. Nadat de gasten gedineerd hebben, gaan zij op een tapijt bij den haard zitten, plaatsen een hoofdtelefoon op het hoofd en genieten zoo van de uitzendingen, die meestal een sterk Oostersch karakter dragen.

In het „London Koti”, een gebouw, dat Ammanullah's vader in Engelschen stijl had doen oprichten, kon men elken avond vele gasten aantreffen, die vol enthousiasme de radio-programma's beluisterden. Toen Koning Amanullah echter ten val werd gebracht door den zoon van den waterdrager, werd de radio-omroep oogenblikkelijk stop gezet. „London Koti”, waarin men de „duivelsche” radio-uitzendingen had kunnen beluisteren, werd op bevel der regeering in brand gestoken.

Nauwelijks had de tegenwoordige koning Nadir Khan de regeering weer overgenomen, of hij toonde zijn moderne inzichten, door de leiding van den omroepzender toestemming te geven tot het uitzenden van programma's. Men hoopt in de toekomst ook de programma's van Russische en Engelsch-Indische stations aan de luisteraars te kunnen doorgeven.

DE INRICHTING VAN HET „ZIGEUNER RADIO-STATION”.

Een en ander omtrent de studio's en den zender van Boedapest.

Een korte golfstation, dat gewoonlijk zeer goed en ongestoord in Nederland ontvangen kan worden is de zender Boedapest, die op 550.5 M. werkt. Daar dit station in de avonduren zeer dikwijls echte Hongaarsche muziek uitzendt, die bij ons bekend is onder den naam „Zigeuner muziek”, staat het bij vele luisteraars bekend onder den naam „Zigeuner-station”. Ongetwijfeld zijn er

velen, die de slepende muziek van Boedapest prefereren boven het gesyncopeerde dansrhythme, dat men 's avonds over de Engelsche zenders kan hooren.

De zender, zoowel als de studio's te Boedapest, zijn op zeer moderne wijze ingericht. De zender bestaat pas ongeveer twee jaar, zoodat men bij den bouw reeds van een ruime ervaring op radio-gebied gebruik kon maken.

Vooraf ook aan de studio-inrichting heeft men buitengewone zorg besteed. Aanvankelijk werden proeven gedaan met een geluiddempende muurbekleding, doch het bleek, dat het acoustische effect, dat hiermede bereikt werd de musici belette, om de ware geestdrift in hun spel te leggen. Men bracht de geluiddempende tapijten, die voor den marmeren want, tegenover de microfoon, zijn opgehangen, op zoodanige wijze aan, dat ze naar verkiezing verder opengeschoven kunnen worden, zoodat men de acoustiek in de studio kan regelen.

Een andere bijzonderheid van de groote studio is, dat de dirigent zich in een apart vertrek bevindt, dat door middel van een glazen venster van de orkest-ruimte is afgesloten. Hij hoort hier de muziek door middel van een luidspreker, zoodat hij steeds weet, hoe de luisteraars de muziek van het orkest ontvangen, en in verband daarmede nuanceeringen in de uitvoering kan maken. Bovendien bevindt zich in de studio achter de microfoon een bord, waarop verschillende aanwijzingen voor het orkest kunnen worden aangegeven. Indien de dirigent op een bepaald knopje drukt, wordt een van die aanwijzingen voor de musici zichtbaar, zoodat zij daarnaar kunnen handelen.

De groote studio is 20 M. lang, 10 M. breed en 7 M. hoog, zoodat zelfs de klank van een groot symphonie-orkest hier volkomen tot haar recht kan komen.



Een nieuwe Prijscourant van de bekende „KOLSTER”-Brandes RADIO-ARTIKELN is verschenen

Uraagt gratis toezending aan de Importeurs:

N.V. TECHNISCHE
HANDEL MAATSCHIJ
DAMRAK 62 A (Beursgebouw)
AMSTERDAM TEL. 48222



BETERE WEERGAVE

STEREOSCOPISCHE RADIO-ONTVANGST.

Wij zoeken nog allen naar een volmaking van radio-ontvangst, die de sensatie van werkelijkheid wat meer in onze huiskamer moet brengen. Hoe goed de weergave-mogelijkheid van een enkelen luidspreker ook kan zijn, er zit nog een merkwaardig neveneffect in, dat een zekere belemmering voor de natuurlijke weergave vormt. Wat kan dit zijn? Men heeft vaak de veronderstelling opgeworpen, dat het veroorzaakt zou worden door de geconcentreerde geluidsbron, die de luidspreker toch eigenlijk vormt. Maar in tegenspraak daarmee is eigenlijk het ontbreken van richtingeffect, dat zoo heel vaak bij goede hoornlooze luidsprekers optreedt. Dit richtingeffect openbaart zich echter vrij spoedig, wanneer men in enkele hoeken van de kamer een luidspreker opstelt. Bij gebruik van enkele luidsprekers, die men op verschillende punten van de kamer opstelt, krijgt men echter een weergave, die zich kenmerkt door een typische rust. Men krijgt een zeker perspectief in het geluid, dat vooral opvalt bij het gebruik van luidsprekers, die volgens verschillende principes geconstrueerd zijn. Wanneer men namelijk een electro-dynamischen luidspreker in combinatie met een electromagnetische gebruikt, dan krijgt men vooral wat meer kleur in de hoge tonen, die door laatstgenoemden luidspreker wat meer naar voren gebracht worden.

Voor al in Amerika heeft men op dit gebied vele interessante proeven genomen. Men is daar zelfs overgegaan tot het bezigen van een tweetal ontvangers, uitgaande van het principe, dat wij ook met twee ooren luisteren. Op iederen ontvanger wordt een apart samenstel van verschillende luidsprekers aangesloten. Wij hebben persoonlijk deze proeven naar Amerikaansche gegevens eens genomen, maar vonden het effect niet evenredig aan de extra kosten die een dergelijke combinatie meebrengt. Beter resultaat verkrijgt men bij gebruik van twee luidsprekers, die verschillende volumens geluid geven. Dit kan men bereiken door in serie met de luidsprekersweerstand, z.g. volume-

regelaars te schakelen, waardoor men naar eigen smaak een bepaalden luidspreker kan laten domineeren.

Ook het opstellen van luidsprekers op verschillende hoogten maakt het effect vaak heel verrassend. Ontraden moet echter worden het opstellen van luidsprekers boven het hoofd, daar een geluidbron, die zijn klanken vaak met overdreven mildheid over onze bezige breinen uitstort, zeer spoedig vermociend wordt. Dit verklaart ook den afkeer, dien velen hebben voor z.g. public addresssystemen, die op sportterreinen dienen om de menschelijke stem op grooten afstand hoorbaar te maken. Hierbij zoekt men dan ook nog steeds naar een bevredigende oplossing voor richtingeffect. Mede door de groote versterking klinkt het geluid nog altijd min of meer kelderachtig en hol. Dit verschijnsel wordt echter niet alleen veroorzaakt door de onjuiste opstelling van luidsprekers of de juiste richting, vanwaar uit het geluid onze ooren treft. Het menschelijk oor is echter relatief minder gevoelig voor lage tonen; zoodra deze belangrijk versterkt worden, worden zij echter opvallend en maken zij zoowel spraak als muziek onnatuurlijk. Ook dit tracht men wederom te corrigeeren en wel door in de batterijen van luidsprekers, die voor dit doel gebruikt worden, enkele exemplaren te schakelen, die geen lage tonen weergeven. Doch ook dit hulpmiddel vermag nog steeds niet de acoustische onnauwkeurigheden, die wij bij luidsprekerweergave nog immer hebben, te overwinnen.

TOONVEREDELAAERS VOOR DE VERBETERING DER LUIDSPREKERSWEERGAVE.

In sommige gevallen kan een toonveredelaar bij de weergave van luidsprekersmuziek een aanzienlijke verbetering van geluid mogelijk maken. Zulk een apparaat bestaat in principe uit omschakelbare condensatoren, die parallel met den luidspreker loopen. Daar iedere condensator wisselstroom doorlaat, en wel des te meer naar mate de capaciteit van den condensator of de frequentie van den wisselstroom grooter is, vindt een lichte verzwakking van de geluidsterkte plaats. Alle tonen worden echter

niet even gelijkmatig afgevlakt, doch de hooge veel meer dan de lage.

Wordt b.v. een condensator van 5000 c.M. parallel aan den luidspreker geschakeld, dan is een verzwakking van de lage tonen bijna niet merkbaar, terwijl de hooge tonen en de sisklanken reeds merkbaar milder klinken. Neemt men een condensator van 10.000 c.M. dan worden de sisklanken bijna geëlimineerd en ook de middelste tonen iets gedempt. Kiest men een waarde van b.v. 100.000 c.M. dan blijven alleen nog de diepe tonen behouden, zij het dan ook verzwakt. De klank neemt dan een dof en leelijk karakter aan.

Wij zien dus, dat wij de weergave door de keuze van verschillende capaciteitsgrootten zeer verschillend beïnvloeden kunnen.

Hebben wij nu een luidspreker, die de hooge tonen naar voren brengt, of die de diepe tonen verwaarloost of wellicht een die bij de hoogere frequenties zelfs resonantielagen vertoont, dan kunnen wij de weergave door het parallelschakelen van een condensator van ongeveer 10.000 tot 20.000 c.M. warmer en aangenamer maken.

Een verbetering is ook te bereiken, indien de ontvangst lijdt door storingen, die uit het net komen en die zich als een sissen en brommen in de hoogste toonlagen voordoen.

De condensator vermindert dit sissen zoodanig, dat het in het geheel niet meer waargenomen wordt.

Is de luidspreker dus middelmatig of slecht of heeft men met storende bijgeluiden in de hoogere frequenties te kampen, dan brengt een toonveredelaar dikwijls aanzienlijke verbetering.

Gebruikt men echter een prima luidspreker, waarbij alle frequenties in de juiste verhouding weergegeven worden en waarbij de hooge tonen dus niet te sterk naar voren komen, dan kan men de weergave door het tusschenschakelen van een toonveredelaar soms bederven.

Bij het gebruik van deze toonveredelaars is dus voorzichtigheid geboden.

THE A. B. C. RADIO
SINGEL 400 — AMSTERDAM

Complete Radio-Installaties
Speciaal adres voor Amateurs
Radio-Onderdeelen en Gereedschappen

KORTE GOLF-AMATEURISME

door M. W. H. DE GORTER

ZONDAG 26 Januari, een triestige Zondagmorgen, die nu juist niet direct het verlangen in U doet opkomen om eens een flinke wandeling te maken. Wat schiet er voor een amateur dan anders over, dan zijn K.G.-toestel in te schakelen en eens te gaan zien, wat er alzo te doen is. Zij, die mijn voorbeeld gevolgd hebben zullen ongetwijfeld ook met belangstelling hebben zitten luisteren naar een paar aardige qso's. Al te vroeg behoeft men op Zondagmorgen niet te gaan luisteren. Immers, het meercnddeel der zendende amateurs maakt gebruik van den Zaterdagnacht om lang te blijven werken en het noodzakelijke gevolg is, dat de Heeren den volgenden morgen eens heerlijk nitslapen. Elf uur, à half twaalf is echter een uitstekende tijd om met het luisteren te beginnen, wanneer het betreft de telefonie op den 40 M. band. Het eerste station, hetwelk ik omstreeks 11.30 te pakken krijg, is tegen alle verwachtingen in een Engelschman. Gewoonlijk zijn die zoo vroeg nog niet te spreken, doch ditmaal wel en hieruit trek ik voor mijzelf de conclusie, dat dan vermoedelijk de ontvangstconditie wel tamelijk goed zal zijn. Voor het oogenblik is dat dan ook zoo, mistig weer staat toch bij amateurs nogal goed aangeschreven. G5YK komt dan ook uitstekend over, terwijl hij in qso is met zijn landgenoot. De golf lengte geeft hij op in Kc en wel 7246 Kc. Tot op heden zijn het alleen de Engelschen, die ik op deze wijze hun golf lengte hoorde opgeven. Even later wordt mijn aandacht getrokken door een bijzonder goed Fransch station F8BY, die een appelle generale geeft, uitstekend gemoduleerd is en aanvankelijk zonder eenige storing neembaar is. Doch lang duurt dit niet, want plotseling treedt een hevige fading-periode in, die de sterkte soms tot RI terugbrengt en soms zeer lang aanhoudt. Eigenaardig is wel, dat op dit moment de zon er in slaagt door de mist te dringen en deze laatste langzaam aan het optrekken is. Omstreeks twaalf uur hoor ik verscheidene Fransche, Belgische en Engelsche stations, doch de hevige fading maakt

het nagenoeg onmogelijk om een station goed te volgen. Ik besluit dan ook mijn heil te zoeken in een lagere golf lengte en doe ineens maar een grooten stap, die mij brengt bij den transatlantischen Telefoondienst Londen—New-York. Op dit golf gebied is de fading aanmerkelijk minder en de Amerikaanse telefoniste is uitstekend te volgen. Nadat een in het Duitsch gevoerd gesprek afgelopen is, zijn er blijkbaar geen aanvragen meer en beginnen de telefonistes een gezellig praatje, waarbij de juffrouw in Amerika het zoo nu en dan uitschatert van de pret. Op een gegeven moment wordt echter haar plaats ingenomen door een heer en thans volgen eenige interessante dienstgesprekken over de zenders, waarbij o. m. werd medegedeeld, dat Amerika voor traffic thans overging op het station GBT. Dit laatste station is vermoedelijk een officieel telegrafie-station.

Liet het zich vanmorgen aanvankelijk dus gunstig aanzien, de behaalde resultaten waren toch niet bijster groot, wat mij dan ook deed besluiten om zoo tegen een uur of 6 nog eens te gaan luisteren.

Dus schakelde ik omstreeks 18.15 mijn toestel wederom in en bemerk, dat ik precies ben afgestemd op het Fransche station F8SOA, die bezig is het Italiaansche station I AOR aan te roepen. 8SOA komt hier sterkte r3 door met een zeer goede modulatie en zonder eenige fading. Luchtstoringen zijn er in het geheel niet en ook van QRM is hij tamelijk vrij.

Zoodra hij overgaat, ga ik op zoek naar den Italiaan, echter zonder enig succes. Dat dit station echter in Frankrijk zeer goed gehoord wordt, blijkt mij even later, wanneer ik nog eenige stations hem hoor aanroepen.

Typisch is echter, dat geen van allen er in slagen verbinding te krijgen.

Gelukkiger is in dit opzicht F8HB. Dit station gaf een appelle generale met sterkte r4 en een uitstekende heldere modulatie, waardoor hij direct opviel tusschen de andere zenders. Zijn golf lengte is uiterst constant en hij wordt in het geheel niet gestoord. Wanneer hij na enkele minuten uitluisteren terug-

DE BEROEMDE „CAR

is volgens de laatste technische zinswijze gecon-

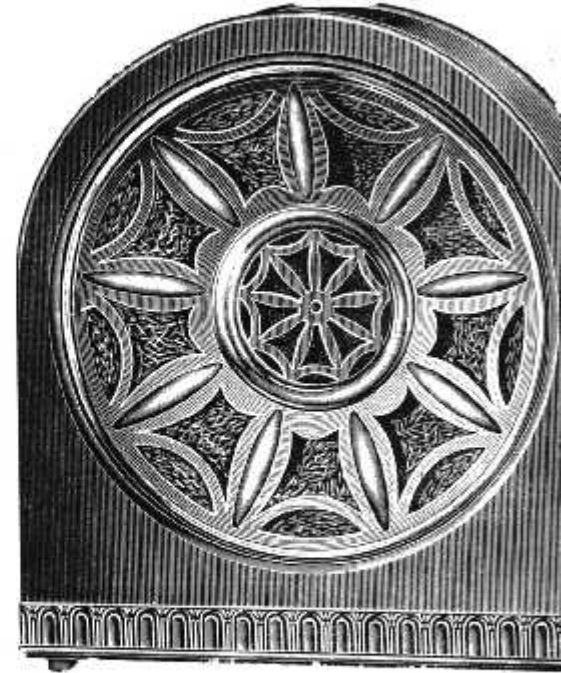

H.H. RADIO HANDELAREN:

Vraagt onze nieuwe prijscourant 1929, me

N.V. v/h GEBR. PETERS, Prinsen

komt, blijkt hij al direct succes te hebben. Hij antwoordt allereerst aan F8HLB, dat hij zijn aanroep gehoord heeft en hem zoo aanstonds zal antwoorden, doch verzoekt hem tevens nog even geduld te willen hebben en direct hierop begint hij de Italiaan I AOR aan te roepen, welke verbinding hij blijkbaar meer op prijs stelt, dan die met zijn landgenoot. Het qso vlot zeer goed, maar duurt tamelijk lang, zoodat ik wat anders ga opzoeken, hetgeen ongetwijfeld F8BLH ook wel gedaan zal hebben.

Het volgende station brengt mij ook weer een verrassing. Het is L8RUZ, die een rapport verstrekt aan het Hollandsche amateurstation PAOXA, dat door hem met sterkte r7 (oude code) ontvangen wordt met een zeer goede modulatie. Voor den Hollander is dit dus wel een zeer mooie prestatie. F8RUZ komt hier eveneens met zeer goede sterkte door, is helder van spraak en spreekt niet zoo erg vlug, zoodat hij letterlijk te volgen is. Hij geeft als gra op dept de la Mange in Normandië in het Noorwesten van Frankrijk. Bij het overgaan doe ik alle mogelijke moeite om het Hollandsche station te vinden,

"USO" LUIDSPREKER

instrueerd. De zorgzame keus van het materiaal gaat gepaard met de beste bewerking der onderdeelen. Dit verzekert de moniste prestatie.

Bij het opbouwen is bijzondere zorg aan het samenstellen van het magneetsysteem besteed. Vooral op goede zekere vastlegging der trillende onderdeelen. Het loswerken der verbindingen is absoluut uitgesloten. Door de zuivere klankvolle natuurgetrouwe toon heeft deze luidspreker binnen korten tijd de markt veroverd, en het vertrouwen der vaklieden gewonnen. Het is een der mooiste typen, welke ooit in den handel is gebracht. De uiterst stabile eikenhouten kast is donker gebijst en geeft den luidspreker een keurig aanzien, wat nog wordt verhoogd door den ster van gebroed metaal. De membraan is van leerpapier, wat een bijzondere eigenschap bezit, waardoor de trillingen mooier en zuiverder aan de lucht overgedragen worden.

Aan den achterkant kan door het verdraaien van een metalen knop, het geluid geregeld worden. De maat van den luidspreker is 35 cm. hoog en breed 35 cm.

Prijs per stuk f 30.—

uitgebreide schema's voor het bouwen van Toestellen, Radio-Centrale's enz. **pracht 220-222, Amsterdam C.**

waarin ik echter, zooals ik ook wel half en half vermoedde, niet slaag.

Wel hoor ik diverse stations, die een appello generale geven en de beste hiervan zijn wel FSCW, die sterkte 4 doorkomt, doch zoo nu en dan hevig gestoord wordt, en F8ADK, die iets zachter is, doch vooral de aandacht trekt doordat hij na een tijdlang constant te zijn gebleven, plotseling hevig aan het slingeren gaat.

Zoo tegen 19.00 echter komen de telegrafie-stations in grooter getale opzetten en het gevolg is natuurlijk, dat dan geen enkel telefonie-station meer goed te ontvangen is en deze de een na den ander verdwijnen. Ook ik verlaat den 40 M. band en ga eens naar den omroep-band, de 30 M., waar ik al direct beet heb en binnen tien minuten tijd een viertal stations gevonden heb, die omroepprogramma's uitzenden. De tijd ontbrak mij om te blijven luisteren, tot zij zouden aankondigen, doch de wetenschap is toch altijd makkelijk, dat men omstreeks dien tijd er zeker van kan zijn in die buurt altijd iets te zullen aantreffen.

* * *

Onder de verschillende expedities, die voor de Ultra K.G. van belang zijn, zijn er enkelen, die nu juist niet van een leien dakje gaan. Zooals de dagbladen reeds vermelden, is het onderzoekingsjacht CARNEGIE, onder de K.G.-amateurs bekend als WSBS, door een ontploffing aan boord geheel vernield, waardoor aan de expeditie, die aanvankelijk drie jaar zou duren, een ontijdig einde kwam.

Bij dit ongeval kwam de kapitein om het leven. De marconist, een Amerikaanse amateur, bracht er het leven af. In verband met proeven op het gebied van magnetisme, was het geheele schip van hout vervaardigd en werd er nagenoeg geen metaal aan het casco gevonden. Dit is mede een der oorzaken dat het schip geheel uit elkaar geslagen werd.

Een andere expeditie, waar het momenteel niet rooskleurig gaat, is die van Commander Byrd aan de Zuidpool. Volgens de laatste radio-berichten bestaat er grondige vrees, dat de expeditie vast zal geraken en dus gedwongen zal zijn een jaar te blijven waar zij is, hetgeen natuurlijk 'n groote vertraging beteekent en minder aangenaam is. Ook moet men nu gaan bezuinigen en dit was al reeds in de radio-communicatie merkbaar. In tegenstelling met vroeger, kwam WFA de laatste maand niet zoo dikwijls in de lucht voor qso met Amerikaanse stations en beperkte zich in hoofdzaak met het basis-station in Amerika, terwijl ook verzocht werd om alle berichten zoo mogelijk via dit station te doen plaatsvinden. Als reden hiervoor gaf de marconist op, dat men zuinig moest worden met de gasoline, welke allereerst bestemd was voor de vliegtuigen en in de tweede plaats pas voor de radio.

Dit neemt niet weg, dat toch dezer dagen weer een zeer belangwekkende verbinding heeft plaats gehad en wel met een station, dat juist aan de andere pool der aarde gelegen is. Het betreft hier het meest Noordelijke Sovjet-station, dat per radio een beschrijving gaf van de natuurtafcroelen, die zich op dat moment aan de personen op het radio-station vertoonden. In het kamp van Byrd slaagde men er in deze beschrijving uitstekend te volgen en toen het Sovjet-station klaar was, slaagde WFA

er in met het station in verbinding te komen en gaf op zijn beurt een beschrijving, hoe het er op dat moment aan de Zuidpool uitzag. Zeer zeker een uiterst interessante gebeurtenis.

* * *

Over 't algemeen zijn K.G.-programma's nogal afwisselend, in tegenstelling met de langere golfstations, waar men geregeld avond aan avond vijf of meer stations kan ontmoeten, die hetzelfde programma uitzenden. Ook op de Ultra K.G. komt dit natuurlijk wel eens een enkele maal voor, doch gelukkig niet zoo vaak. Het record werd hiermede echter vermoedelijk wel behaald bij de uitzending van de vlootconferentie te Londen, toen alle K.G.stations over de geheele wereld de rede van den Engelschen Koning ten gehore brachten. Alleen in Amerika en Canada kwam men reeds tot ongeveer 150 stations, zoodat men gerust op een 200-tal mag rekenen. Vele van deze stations ontvingen de uitzending via een kabel, doch een groot aantal deed het goedkoop en wel door 5SW op te vangen en opnieuw uit te zenden. Uit de resultaten bleek al spoedig, dat dit laatste zelfs nog beter ging.

Op 22 Januari werd eveneens via 5SW door de Eerste Minister Mr. Ramsay MacDonald een rede gehouden speciaal voor Amerika en natuurlijk waren velen nieuwsgierig om deze te hooren, doch zij werden ditmaal zeer teleurgesteld, daar men voor deze gelegenheid de golflengte van 5SW gewijzigd had en strikt geheim gehouden had. Wat de reden hiertoe is geweest is onbekend doch voor hen, die weten hoe eigenaardig het in Engeland met 5SW toegaat, zal dit heusch geen verbazing wekken.

Door de R.S.G.B. (Radio Society of Great Britain) worden een serie proeven uitgeschreven op 2, 9, 16 en 23 Maart a.s. op de 28.000 Kc. band, dus op de 10 M. band, de band, waaromtrent nog zoo uiterst weinig bekend is. Velen zullen zich afvragen, wat hiervan toch wel de oorzaak kan zijn en in antwoord hierop wil ik allereerst wijzen op de moeilijkheden die zich bij de ontvangst op deze zeer lage golflengte voordoen. Hoeveel K. G.-toestellen zijn er, die in de buurt van 10 M. nog absoluut betrouwbaar in de behandeling zijn en



Een Nieuw Model

gering van afmetingen, even voortreffelijk
van kwaliteit als alle „PYE“
transformatoren

Prijs slechts f 7.50

Indien ter plaatse niet verkrijgbaar, wende men zich tot ons!

Radio Import A. A. Posthumus, Baarn



geen lastige kuren gaan vertoonen, die het afstemmen tot een inspanning of zelfs tot een onmogelijkheid maken. Ik durf gerust te beweren, dat dit aantal slechts gering is, hoewel er natuurlijk wel zijn. Ook beschikt lang niet elken luisteraar over het benodigde geduld om op deze band te luisteren. Het afzoeken dient uiterst langzaam en nauwkeurig te geschieden en moet niet al te spoedig opgegeven worden, als men aanvankelijk niets hoort. Op genoemde datums echter kan men gerust zijn geluk ook hier eens probeeren, want op die dagen zullen 24 uur proeven genomen worden, hetgeen dus zeggen wil, dat iedere Engelsche amateur, die op de 28.000 Kc. kan werken, die dagen zoo veel mogelijk met zijn zender in de lucht zal zijn en zal trachten verbindingen te maken. Intusschen kunnen ook luisteraars zich bij deze experimenten verdienstelijk maken, door van elk ontvangen 10 M. signaal nauwkeurig aantekening te maken omtrent uur van ontvangst, sterkte van het signaal, al of geen fading, constantheid der golf-lengte, toestand van de plaatselijke atmosfeer aan de ontvangzijde waarbij te vermelden aard en hevigheid der bewolking, windrichting en sterkte, vochtigheid der atmosfeer.

Naast deze experimenten op U.-K. G. is men ook nog van plan een proef te nemen met de condities van de 2000 Kc., dus de 160 M. Ook hieromtrent is over het algemeen nog maar weinig bekend en wordt dit gebied door amateurs sinds de groote trek naar de 40 M. wel wat erg verwaarloosd. Intusschen is men nog niet tot een definitief besluit gekomen, vermoedelijk ook al, omdat de animo hier heel wat minder zal zijn dan

voor de 10 M. test. Iedere serieus K. G.-luisteraar wordt intusschen verzocht de datums van de 10 M. test aan te tekenen en na afloop der proeven zijn rapporten in te zenden aan de R. S. G. B. of aan Radio-Wereld, welke alsdan voor doorzending zal zorgdragen.

* * *

Dezer dagen deed in radio-kringen het bericht de ronde, dat de President van Frankrijk, Doumergue een eerste klas DX-jager is en er niet tegenop ziet, 's morgens zeer vroeg op te staan om rustig naar de Amerikaansche K. G.-stations te luisteren. Welk een geluk zou het voor het Nederlandsche amateurisme zijn, wanneer ook wij zulks DX-liefhebbers onder onze Ministers of hogere P.T.T.-ambtenaren telden. Het zou dan zeker voor ons een Paradijs worden. Doch wat niet is kan komen. Laten we dus moed houden.

* * *

Door de ARRL wordt aan alle amateurs der geheele wereld het verzoek gedaan om speciaal gedurende de komende wedstrijden geen aandacht te schenken aan stations, die buiten de hen toegewezen bands werken. Een uiterst strenge maar toch ook weer toe te juichen maatregel.

RADIO IN FRANSCHÉ TREINEN.

De radio-ontvangers in verschillende Fransche treinen op het traject Parijs—Hâvre zullen 18 Februari a.s. officieel in gebruik worden genomen. Ter gelegenheid hiervan zal in een der treinen voor genoodigden een demonstratie worden gegeven.

EEN 100 K.W.-ZENDER IN OOSTENRIJK.

In verband met de plannen van de Deutsche omroepmaatschappijen om de energie van verschillende zenders in dat land meer te verhoogen, hebben er bij de Ravag besprekingen plaats gevonden over de wenschelijkheid van het oprichten van een dergelijken grooten zender in Oostenrijk. Men is algemeen van meening, dat, om te zorgen dat de radio-ontvangst in Oostenrijk goed blijft, het noodzakelijk is, dat er een zender van 100 K.W. gebouwd wordt. Reeds heeft men besloten dezen zender eventueel op 20 à 30 K.M. van de stad Weenen op te richten. De plannen worden thans nader uitgewerkt.

Tevens bestaat het voornemen in Weenen een omroepgebouw te stichten, daar men ervan overtuigd is, dat dit de uitzendingen zeer ten goede zal komen.

VERHOOGING VAN DE ENERGIE VAN EEN DER BROOKMAN'S PARK STATIONS.

Het nieuwe Engelsche station, dat op 261 M. werkt heeft tot op heden nog slechts gezonden met een gedeelte van de energie, waarvoor de zender bestemd is. Thans wordt dit vermogen langzamerhand opgevoerd. Binnenkort zullen de beide zenders van het Brookman's Park station officieel worden geopend. De Postmaster General zal hierbij een toespraak voor de microfoon houden.

„PETIT PARISIEN" IS NIET LANGER „PETIT".

De leiding van het Fransche omroepstation „Petit Parisien" heeft besloten dezen naam te veranderen in „Poste Parisien".

Welke Gelijkrichter moeten wij kiezen?

door J. C. ALDERS

IN aansluiting op het artikel nummer 4 volgen hier nog enkele andere typen droge metaalgelijkrichters. Hun principe is hetzelfde als de besproken Kuprox, de uitvoering van enkelen is iets anders. Bijv. het Westinghousepatent — toegepast in de Rumol — gebruikt koperen platen, waarbij de oxydkanten sterk tegen lood geperst zijn. Deze soorten zijn te herkennen aan de zware bout met moer, die de platen sterk tegen elkaar drukt. Men moet deze bout er nooit uithalen of de moeren lossen draaien.

Gemeten zijn aan:

PROTOS (Siemens & Halske, den Haag type L1702: 10.5 V. bij 1.1 A. en 10.5 totaal rendement 68 %.

WECO Oxydul (Weco, Amsterdam) 6 V. bij 1.2 A. 62 $\frac{1}{8}$ % totaal rendement.

TELTAS-KUPROX (Tasseron, den Haag) No. 180: 10 V. 1.2 A en 67.2 % totaal rendement.

RUMOL (Centrale Radiohandel, Utrecht) 6 V. bij 0.4 A. en 38 % totaal rendement.

Deze laatste is een z.g.n. druppellaadgelijkrichter, welke zeer kleine hoeveelheden energie omzet, zoodat de verliezen relatief groot zijn, zooals ook bij de allerkleinste Kuprox-cellen het geval was. (Over het speciale doel der druppellaadgelijkrichters zal in een volgend stuk gesproken worden).

Men moet de metaalgelijkrichtercellen nooit overbelasten en alleen moet men ze gebruiken voor de stroomsterkten, aangegeven door de fabriek. Ook moet men oppassen nooit de gelijkstroompolen te verwisselen. Niet alleen voor den gelijkrichter, maar ook voor den accu is een te sterke laadstroom nadeelig. Meestal neemt men 10 % van den capaciteit der accu als laadstroom aan, dus voor een 12 Ah accu is een stroom van 1,2 A juist goed. Bij het gebruik van groote gelijkricht-cellen is het opnemen van een ampèremeter met schuifweerstand aan te bevelen. Sommige

metaalgelijkrichters hebben een weerstand ingebouwd, bijv. de Protos, welke van een schakelaar voorzien is voor 3 standen, om 1,2 of 3 accu-cellen te laden. Ook de Rumol heeft dit toegepast. Weer anderen, als de Multirate der Gooische Radiohandel, Hilversum, hebben den draaibare weerstand van 25 Ohm. Bij het inschakelen zet men den vollen weerstand in en draait langzaam uit. Een draadzekering slaat door als de stroom boven 2 A komt. Zulk een ingebouwde weerstand, ev. metzekering, is zeer practisch en voorkomt beschadigingen. Later zullen we zien, dat de lampgelijkrichters meestal een lampweerstand inschakelen, die den laadstroom automatisch regelt. Bij het gebruik van losse metaalgelijkrichtercellen is het aan te bevelen den transformator te nemen, die de importeur aanbeveelt en de wisselspanning ook niet te nemen boven den grens, aangegeven door de fabriek.

Over den levensduur kan ik niets zeggen, de tijd zal moeten uitmaken, hoe lang zoo'n cel het uithoudt.

Aan de afwerking der cellen wordt niet altijd zooveel zorg besteed als wel wenschelijk is. Ik zag cellen, zonder fabrieksnaam, zonder poolteekens of behoorlijke klemmen. Zeer goed daarentegen was de Protos uitgevoerd, met schakelaar voor het laden van 1, 2, 3 cellen.

De volgende metaalgelijkrichter is de electrolytische of natte metaalgelijkrichter. Deze bestaat uit twee elektroden, geplaatst in een vloeistof, z.g.n. electrolyt, waarbij één der elektroden zich met een zeer dun oxydlaagje bedekt, dat den stroom slechts in één richting doorlaat, dus een analoog geval als bij de droge metaalgelijkrichter.

Men plaatst een aluminium — de kathode — met een loodplaat — de anode — in een oplossing van circa 10 % ammoniumfosfaat. De aluminiumplaat bedekt zich dan met het eenzijdig doorlatende oxydlaagje. Deze cellen kunnen hoogstens 60—80 V. verdragen, anders slaat het dunne laagje door.

Men krijgt nu echter ernstige bezwaren bij deze cellen en wel:

1. De maximum optredende spanning is afhankelijk van de concentratie der vloeistof, en nu moet de vloeistof des te sterker verdund zijn naarmate de wisselspanning hooger is. Maar dan wordt ook de soortelijke weerstand der verdunde vloeistof steeds hooger en derhalve wordt de warmteontwikkeling steeds hooger, immers is deze $W = 0.24.i^2R$. t. En boven 40° C. daalt de gelijkrichtwerking bijna tot nul. Het is dus zaak de afmeting der cel zoo groot mogelijk te kiezen, opdat de temperatuur zoo laag mogelijk blijft.

2. Maar als men de cel nu zoo groot mogelijk maakt, vormt de cel een condensator van zeer groote capaciteit met een groote capaciteitsstroom. Derhalve moet men, om dit te beperken, de cel zoo klein mogelijk maken.

Dit is nu lijnrecht in tegenstelling met de eisch van punt 1. Dus moet men beide eischen zoo goed mogelijk combineren, maar daardoor wordt de mogelijkheid van toepassing sterk beperkt. Men maakt ze derhalve alleen voor lage spanningen van 5—6 V. bij 2 Amp. stroomsterkte. Constructief hebben deze cellen groote moeilijkheden voor den fabrikant. Maar ook voor den gebruiker hebben ze hun bezwaar. Immers men moet geregeld de platen goed schoonmaken en zorgen dat de vloeistof op de juiste concentratie blijft (om te voorkomen dat de soortelijke weerstand te hoog wordt en de cel dan warm zou worden).

Deze electrolytische metaalgelijkrichters zijn derhalve niet geschikt voor algemeen gebruik door leken. De droge metaalgelijkrichter vereischt heelemaal geen schoonmaken en is verre te verkiezen boven de electrolytische.

Verder merk ik nog op dat de metaalgelijkrichters een pulseerenden gelijkstroom geven. Voor acculaden is dat geen bezwaar, maar voor toestellen die een zuiveren gelijkstroom moeten hebben, moet men deze soort wisselstroom zoo goed mogelijk afvlakken.

In een volgend artikel komen de lampgelijkrichters met hun principe en rendementen en verdere bijzonderheden.



De
„Imperator”

INDUCTOR-DYNAMISCHE
LUIDSPREKER

F. 70.:

met het N & K-INDUCTOR-Systeem, licensed under
FARRAND-Inductorspeakerpatents & applications.

Palisander

met

Eiken- en Coromandelversiering

***Deze Luidsprekers zullen het
jaar 1930 beheerschen!***

Bij bestelling opgeven of TRIODE- of =
PENTHODE-EINDLAMPEN gebruikt worden.

NAAML. VENN.

E. LEHNER's Handelsonderneming

Tel. 52197

— AMSTERDAM

— Amstel 67

De
„President”

INDUCTOR-DYNAMISCHE
LUIDSPREKER

F. 63.:

met het N & K-INDUCTOR-Systeem, licensed under
FARRAND-Inductorspeakerpatents & applications.

Eiken

met

Coromandelversiering

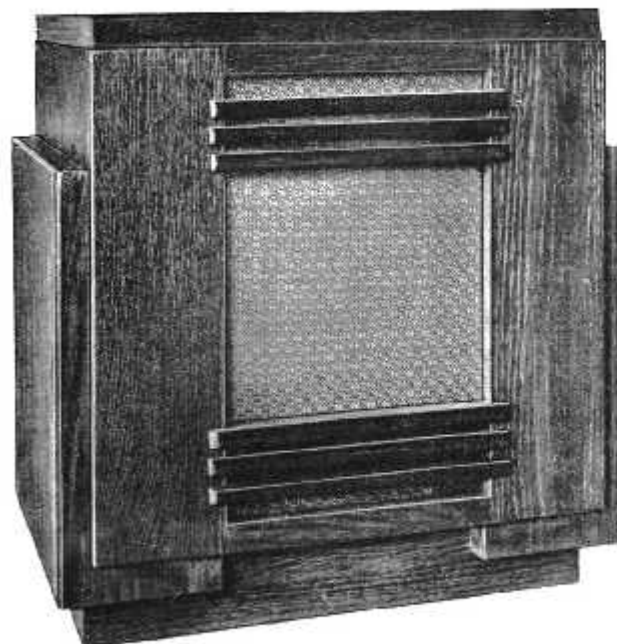

G I D S

VOOR DE

EUROPEESCHE RADIO-JACHTVELDEN

(volgens de nieuwste opgaven bijgewerkt)

Golflengte	Frequentie	Station	Energie in K.W.	Golflengte	Frequentie	Station	Energie in K.W.
1875	160	Huizen	6.5	413	725	Dublin	1
1796	167	Lathi	40	412	727	Rabat (Marokko)	10
1725	174	Radio-Parijs	12	408	734	Katowitch	10
1635	183.5	Konigswusterhausen (Zeesen)	26	403	743	Bern	1
1554	193	Daventry 5XX	25	399	752	Glasgow	1
1552	193.3	Angora	7	394	761	Bockarest	12
1481	202.5	Moskou	40	390	770	Frankfurt	1.5
1444	207.5	Eiffeltoren	12	385	779	Frederikstad	0.7
1411	212.5	Warchau	8	385	779	Genoa	1
1348	222.5	Motala	30	381	788	Toulouse	8
1304	230	Kharkov	25	377	797	Manchester	1
1200	250	Stamboel	5	372	806	Hamburg	1.5
1200	250	Boden (Zweden)	0.6	368	815	Radio L.L.	
1153	260	Kalundborg	7.5	368	815	Sevilla	1.5
1103	272	Moskou	40	364.5	823	Algiers	12
1073	279.6	Rostov (Rusland)	4	364	824	Bergen	1
1070	280	Hilversum	6.5	360	833	Stuttgart	1.5
1010	297	Bazel	0.25	356.3	842	Brookman-Park	
1000	300	Leningrad	20	352	851	Graz	7
800	375	Kiew	1.2	351	855.5	Leningrad	1.2
760	395	Geneve	0.25	349	860	Barcelona	8
720	416.6	Moskou (Experiment.)	20	338.2	887	Leuven?	
550	545	Budapest	20	335	896	Posen en Cadiz	
542	554	Sundsvall	0.6	332	905	Napels	1.5
533	563	Munchen	1.5	329	914	Grenoble	1
525	572	Riga	3	329	914	Parijs (Poste Parisien)	0.5
517	581	Weenen	15	325	923	Breslau	2
511	585	Argangel	1.2	322	932	Gotenborg	10
509	590	Brussel	1	319	941	Bremen en Dresden	
501	599	Milaan	7	316	950	Marseille	
493	608	Oslo	60	310	968	Cardiff	1
487	617	Praag	5	308	973	Radio-Vitus en Zagreb	1
479	626	Daventry 5 G.B.	25	304	986	Bordeau	1
473	635	Langenberg	13	301	995	Aberdeen	1
466	644	Lyon	5	298.8	1004	Hilversum	6.5
459	653	Zurich	0.63	293	1022	Limoges	1
453	662	Danzig (Sebastian enz.) (Gleichw.)		291.1	1030.3	Turijn	7
477	671	Paris P.T.T.	0.8	288.5	1040	Eng. Gleichw.	0.13 p. station
441	680	Rome	50	286	1049	Lyon en Montpellier	
436	689	Stockholm	1.5	283	1058	Berlijn enz. (Deutsch Gleichw.)	
430	698	Belgrado	2.5	281	1067	Kopenhagen	0.75
427	702.5	Kharkov	4	280	1071	Luik	
424	707	Madrid	2	279	1076	Bratislava	12.5
418	716	Berlijn (Witzleben)	1.5	276	1085	Königsberg	2.5
				272	1103	Rennes	0.5

Golflengte	Frequentie	Station	Energie in K.W.	Golflengte	Frequentie	Station	Energie in K.W.
270	1112	Zw. Gleichw.		239	1256	Neurenberg	
268	1121	Barcelona-Katalana	10	234	1283	Münster	
265.4	1130	Rysenl	0.7	231	1301	Zw. Gleichw.	
261.3	1148	Brookman-Park 2	30	228.4	1313	Biaritz	1.5
259	1157	Leipzig	1.5	227	1319	Keulen	2
255	1175	Toulouse P.T.T.	1.5	224.4	1337	Cork	1
253	1184	Gleiwitz	5	223	1345	Luxemburg	4
250.9	1196.6	Schaber		221	1355	Helsingfors	0.9
248	1210	Juan les Pints		218	1373	Gleichw.	
246	1220	Gleichw. Zw. en Duitsch		203	1480	Christiania	0.25
242	1238	Belfast	1	175	1714	St. Quentin	0.25

HET EILAND MET DE VIJFTIG RADIO-LUISTERAARS.

Nu we den laatsten tijd in radio-tijdschriften en dagbladen herhaaldelijk opsommingen aantreffen van record-aantallen radio-luisteraars, is het ongetwijfeld eens interessant te vernemen, dat er op het eiland Cyprus 50 radio-luisteraars zijn. De stations, die hier het beste ontvangen worden zijn Weenen, Boedapest en enkele Russische stations.

HOE RADIO TE LUISTEREN.

In het B.B.C.-Yearbook 1930 lezen we een interessant artikel, waarin er op gewezen wordt, dat vele radio-luisteraars niet de goede methode volgen bij het luisteren naar de programma's der omroepstations en zodoende niet volledig van de uitzendingen kunnen genieten. Enkele van de raadgevingen, die de Engelsche omroep haar luisteraars geeft, laten we hier voor de Nederlandsche luisteraars volgen:

Zorg er voor, dat Uw toestel geheel gereed is om te werken, voordat U rustig gaat zitten luisteren. U weet uit ervaring, hoe onaangenaam het is, wanneer U, na enkele passages uit een muziekstuk te hebben gehoord, tot de ontdekking komt, dat de weergave te luid is, en U op moet staan om den volume-regelaar anders in te stellen.

Kies Uw programma's met even veel zorg uit, als U het theater uitkiest dat U gaat bezoeken. U gaat toch 's avonds ook niet achtereenvolgens een kijkje nemen in alle theaters en concertzalen van de stad? Evenmin moet men, indien men werkelijk wil genieten van de radio, gedurende één avond naar tien of meer programma's luisteren.

Luister even aandachtig thuis als in

een theater of concertzaal. U kunt een programma niet volledig volgen, wanneer U met Uw gedachten ergens anders bent, of bridge speelt of een boek leest. Draai zoo mogelijk het licht uit in Uw kamer, zoodat U niet kunt worden afgeleid door voorwerpen in het vertrek. Het zal U opvallen hoe geheel „anders" het programma dan voor U klinkt.

DE „REUS" LEENT ZIJN STEM...

Big Bill's triomftocht.

Steeds meer worden op de geheele wereld de Philips geluidsversterkerinstallaties toegepast. Het blijkt, dat op velerlei gebied groote verbeteringen met de „Stem van den Reus" kunnen worden bereikt.

Zoo werd onlangs ter gelegenheid van den kampioensvoetbalwedstrijd in Brazilië, tusschen een elftal van Rio de Janeiro en een uit Santos, een verslag van den wedstrijd ten gehore gebracht voor het gebouw van een der dagbladen te Rio. Duizenden, die geen plaats in het stadion hadden kunnen krijgen, volgden hier met spanning den gang van het spel. Alle toehoorders, evenals de Braziliaansche dagbladen, waren enthousiast over de uitstekende geluidsversterking, welke met deze installatie werd bereikt.

Korten tijd daarna werd de installatie gebruikt voor het versterken van de redevoering van een der voormannen van een politieke partij, die aanspraken maakt op het presidentschap van het land. Terwijl het bij vorige meetings gewoonlijk uitgesloten was geweest, dat het overgrootste deel van het publiek de sprekers kon verstaan, kon thans door ieder der aanwezigen de toespraken volledig worden gevolgd, terwijl het tevens

mogelijk bleek te zijn om de vergadering door middel van aankondigingen, welke door luidsprekers versterkt werden weergegeven, op goede wijze te leiden.

Bij het nationale Engelsch-Indische congres te Lahore werd eveneens de „Stem van den Reus" met groot succes gebruikt. De leiders van dit congres waren zeer enthousiast over de uitnemende resultaten welke werden bereikt.

Voorts moeten we ook melding maken van het feit, dat niet alleen de Nederlandsche Tweede Kamer het nut heeft ingezien van een geluidsversterkerinstallatie, maar dat thans ook in het Poolsche parlamentsgebouw te Warschau de „Stem van den Reus" voor het versterken van de toespraken zorg draagt.

PROEFUITZENDINGEN PHOHI-ZENDER.

Proefuitzendingen van den PHOHI-zender te Huizen zullen plaats vinden op de navolgende data en uren:

Donderdag 6 Februari en Vrijdag 7 Februari van 13-15 G.M.T.

Maandag 10, Woensdag 12, Donderdag 13, Vrijdag 14, Zaterdag 15 en Zondag 16 Februari van 13-15 uur G.M.T.

De golflengte bedraagt 16.88 M.

TELEVISIE VOOR R.-W. LEZERS.

In het vorige artikel van Mr. Fox is een kleine vergissing geslopen, die voor den aandachtigen lezer wel uit de afleidende berekening duidelijk geworden zal zijn. De te boren gaten moeten namelijk in afwijking van de onjuiste einduitkomst zijn: 0.22 m.M. en 0.05 m.M.

NOEM „RADIO-WERELD"

BIJ BESTELLING AAN ADVERTEERDERS.



OP LUISTERPOST

HET dagelijksch nieuws putten wij over 't algemeen uit de kranten en tijdschriften, die tevens beschouwingen van het gebeurde of gebeurende geven overeenkomstig de levensrichting die zij voorstaan. Deze beschrijvingen zijn min of meer suggestief, fleurig en kleurig al naar het talent van reporter en redacteur. Maar hoe boeiend zulk een verhaal ook zij, het is toch nog iets anders persoonlijk getuige van een gebeurtenis te kunnen zijn. Deze drang naar weten, dit verlangen naar rechtstreeksche waarneming, dikwijls in platte nieuwsgierigheid ontaardend, is oermenschelijk en verklaart het feit, dat er een futilliteit in staat is op straat een volksoploop te veroorzaken. Vooral de Amsterdamers genieten om deze oermenschelijke eigenschap een welverdiende vermaardheid.

Wij hebben natuurlijk allen in de kranten de verslagen gelezen en de foto's gezien van de eerepromotie van H.K.H. Prinses Juliana aan de universiteit te Leiden. Maar de Radio stelde ons in de gelegenheid er persoonlijk bij tegenwoordig te zijn. Er was in dit geval nog een factor aanwezig, die ons aanspoorde, alle snaren te spannen en ons instrument met de meeste zorg op den 1875 Meter-golf af te stemmen: de hoop thans de stem van de prinses te vernemen, want wij mochten immers veronderstellen, dat de nieuwe eeredoctor op de toespraken van Rector magnificus en promotor antwoorden zou, en wij werden in deze verwachting niet teleurgesteld. Voor deze ervaring is het beste krantenbericht slechts een armzalig surrogaat. Geen verslag, zelfs geen portret, is immers in staat in die mate sympathie te wekken als het woord dat rechtstreeks van mond tot oor dringt. Moge het H.K.H. nog dikwijls behagen, haar stem door den aether te laten dragen tot in de binnenkamers en tot in de harten van het volk.

Een gebeurtenis van gelijken aard, door Hilversum uitgezonden, was de buldiging van de Holland—Indië-vliegers in hôtél „De Twee Steden” te 's Gravenhage. Mij werd bericht, dat Daventry een gedeelte van deze plechtigheid gerclayeed heeft. Persoonlijk heb ik mij daarvan niet overtuigd, aangezien ik op Hilversum afgestemd had en er niet aan dacht, gedurende de uitzending op jacht te gaan. Ook had ik geen reden te veronderstellen, dat buitenlandsche zenders er belang in zouden stellen. Wellicht hebben andere luisteraars het feit toevallig geconstateerd. Ontroerend klonk het Wilhelmus na de toespraak van den heer Treub, en bij Poortman's lied „Neerlands Vliegeniers” welke zoo iets als trots uit de diepten van mijn ziel op, als had ik zelf een vliegtuig naar Indië gestuurd — en toch is mijn ervaring op dit luchtige gebied beperkt tot een simpele vlucht van Rotterdam naar Amsterdam als passagier. Sindsdien kijk ik steeds verlangend en tevens afgunstig naar de blauwe lucht, wanneer ik het ronken van een motor boven mijn huis hoor, en dan verzink ik in weemoedige meditatie over de aantrekkingskracht der aarde en de zwaarte van het menschelijke lichaam.

Nog iets over radio en vliegen in ons land. Vrijdagavond werden de luisteraars door den omroeper nadrukkelijk aangespoord de berichten van Vaz Dias aan te hooren, omdat er een belangrijke mededeeling gedaan zou worden.

„Hé,” zei tante Louise, die juist op bezoek was, „zouden de heeren in Londen 't eens geworden zijn, om alle vloten en legers af te schaffen?”

„Of?” — sprak mijn vrouw, die nog optimistischer is dan tante — „zou de minister den radioknoop doorgehakt en toestemming verleend hebben tot Gleichwellen zenders?”

Het is mijn gewoonte ook zonder opwekking naar V. D. te luisteren, tenminste tot het gezang der koersen, die mij weinig belang inboezemen, omdat de waarde van mijn „e f f e k t e n” boven het beursspel verheven en even vast is als het vriespunt van den thermometer. Eindelijk kwam het vurig verbeide bericht: De heer Veraart zou Zaterdagmiddag om 3 uur van Schiphol opstijgen om regen te maken, en de heer W. Vogt zou van de partij zijn om als ooggetuige verslag van het experiment uit te brengen. In dubbele beteekenis zouden wij dus Voch(g)t in de lucht krijgen. Nieuwe spanning tot Zaterdagmiddag. Toen op dien dag de klok 3 sloeg, was de hemel grijs als asch en het regende fijntjes maar onophoudelijk. Zou de heer Veraart reeds aan den gang zijn, stiekum, zonder ons gewaarschuwd te hebben? Dat zou schandelijk verraad zijn! Uit den luidspreker goldden „Traumideale” van Fuçik. Onder deze omstandigheden kregen de namen van den componist en de compositie een waarlijk ominouse beteekenis. Daar — de stem van den omroeper, die ons kort en zakelijk mededeelde, dat wij de vallende waterdruppels niet aan de werkzaamheid van den heer Veraart te danken hadden, omdat het experiment met het oog op de weersgesteldheid (tot Maandag 3 Februari uitgesteld was. Natuurlijk was ik op 't bepaalde uur op mijn post. Tante Louise was in 't belang der goede zaak blijven logeeren. Was Zaterdag te veel bewolking geweest, thans lachte de zon glorieus.

„De heer Veraart zal moeite hebben, benodigde nattigheid daar boven te vinden, om zijn recept te brouwen,” sprak tante en haar gelaat betrok, naar mate de zon helderder straalde. Om 3.15 uur nog niets: gramfoonplaten, tango's, maar geen wolken en geen berichten; daarna de plechtige verzekering van den omroeper, dat de tocht om 3½ uur beginnen zou en wel met de vier vliegtuigen ED, EB, ET en CR. Intuschen kregen wij zeer toepasselijk de illustratieve muziek bij den film „De dobbelsteenen van het noodlot” te hooren. 't Werd 4 uur, de dobbelsteenen rolden, het noodlot ging zijn gang, de zon lachte sarcastisch, en tante Louise zocht met mijn kijker aan den Oostelijken hemel naar Columbus. Mededeelingen omtrent de proefneming bereik-

ten ons in homoeopathische verdunning. In het orkest van het Rembrandt-theater gromde intusschen herhaaldelijk de donder als een belofte van het succes. Het is 4.05 uur — daar knetteren de motoren en boven het lawaai uit klinkt de stem van den heer Vogt: Hallo! Hallo! Hilversum! Zijn woorden zijn wel verstaanbaar, maar 't is als had hij een slok regenwater in zijn keel. Wij vernemen, dat de tocht niet over Katwijk en Scheveningen, maar in Oostelijke richting gaat, langs de kustlijn der Zuiderzee. „Wij zijn nu boven Huizen!“ hoor ik den heer Vogt roepen. „Dan moeten zij voor ons zichtbaar zijn,“ zegt mijn vrouw, en wij loopen haastig den tuin in en hoeven niet lang te wachten. Reeds hooren wij het gonzen der motoren, en daar verschijnen de vier machines hoog in de lucht en wij hooren levens door de geopende deur de stem van onzen omroeper, die bericht dat thans ijspastikeltjes uitgeworpen zullen worden. Tante Louise haalt al bij voorbaat eenige paraplu's. Maar het blijft mooi weer. De tocht gaat verder in de richting Duivendrecht; maar ik beschrijf niet verder, wat ik hoorde. Alleen een ding hoop ik: dat de verwachting van de heeren in vervulling gegaan is n.l. dat zij bij aankomst op Schiphol bericht ontvangen hebben van regenbuien, die tengevolge van het uitstrooien van hun ijs ergens neergekomen zijn. Ik zal maar weer op de mededeeling van Vaz Dias wachten.

R. O.

DE DEENSCHIE KORTE GOLFZENDER.

Te Lyngby, Denemarken, bevindt zich sinds eenigen tijd een korte golf-omroepzender, welke tot op heden echter nog experimenteel werk verricht. De zender is gebouwd in het telegraafkantoor te Lyngby, waar zich tevens een zender voor commerciële doeleinden bevindt. Een der antennemasten van het commerciële station doet ook dienst voor den korte golf-omroepzender.

Om de golflengte constant te houden is de zender kristal gestuurd. De geheele zender bestaat uit vijf trappen. De antenne-energie bedraagt 0.5 K.W.

De anodespanning voor de zendlampen wordt verkregen door middel van twee gelijkstroomgeneratoren. De eene

levert 0.6 K.W. bij 12000 Volt voor de plaatspanning van de versterkerlampen; de andere heeft een vermogen van 3 K.W. bij 6000 Volt voor de zend- en modulatorlampen. De gloeistroom voor de lamp in den kristal controle-kring en voor de eerste versterkerlamp wordt geleverd door een accumulator. De andere lampen zijn bestemd voor wisselstroom-gloeidraad-voeding.

IK WENSCH TE WETEN

Wij vestigen er de aandacht van onze lezers op, dat vrijwel alle vragen in ons blad beantwoord worden. Het bijvoegen van gefrankeerde couverts is dus niet meer noodig. Slechts in zeer speciale gevallen wordt schriftelijk antwoord gezonden. Vragen, na de eerste post op Maandagmorgen niet in ons bezit, kunnen in het nummer van die week niet meer behandeld worden.

H. G., Amsterdam.

Wij publiceerden hierover een uitvoerige beschrijving in onzen jaargang 1926, die voor U op onze redactie ter inzage ligt.

P. J. P., Arnhem.

Wanneer U een gelijkstroomvoltmeter over de uitgangsklemmen schakelt, dan moet de naald geheel stilstaan. Het onrustig werken van Uw toestel zit o. i. in lekweerstand of roostercondensator. Het warm worden van den transformator is een normaal verschijnsel.

WIJ MAKEN ER ONZE LEZERS OP ATTENT, DAT DE BANDEN VOOR ONZEN JAARGANG 1929 GEREED ZIJN / WIJ VESTIGEN ER ECHTER DE AANDACHT OP, DAT OP BESTELLINGEN, ZONDER BIJVOEGING VAN KOSTENVERGOEDING (50 CENT) NIET KAN WORDEN INGEHAAN EN DEZE ZONDER MEER DOOR ONS TER ZIJDE GELEGD ZULLEN WORDEN AFGEHAALD AAN ONS BUREAU BEDRAAGT DE PRIJS: Fl. 0.30

D. E. Jr., Heemstede.

Een bamboemast zal in Uw geval het beste voldoen. Wanneer U met een dergelijke spanning werkt, raden wij U aan minstens twee Pyrex isolatoren toe te passen. Ook van dit fabrikaat zijn goede invoeren in den handel.

R. D., Hilversum.

De door U gekozen onderdeelen zijn voor u.k.g.-ontvangst zeer geschikt. Wij vermoeden, dat de fout schuilt in een defect van de smoorpoel of in een minder goede detectorlamp.

Men heeft proefnemingen met dezen zender gedaan op verschillende golflengten, maar het is in de praktijk gebleken, dat de beste resultaten worden bereikt op 31.6 M. Deze golflengte zal in de toekomst dan ook uitsluitend worden gebruikt. De korte golfzender werkt elken avond van 6.20 uur tot 6.35 en van 7.20 tot 10.20 A.T., en geeft dan het programma van Kopenhagen door.

C. P., Den Haag.

Vermoedelijk raakt Uw derde lamp geregeld overbelast. Bij toepassing van een effectieve hoogfrequentversterking en goede detector is het beter als eerste lamp laagfrequentversterking reeds een ruime lamp te kiezen, bijv. de B 405. Als laatste lamp zou U dan V 72 van Splendor of een B 403 kunnen nemen, maar denk om voldoende n.r.-spanning.

J. D., Hazerswoude.

Voor het door U beoogde doel bent U aangewezen op een plaatstroomapparaat, dat 20 tot 25 Watt kan leveren, bij een maximum spanning van 400 volt levert dit nog 50 m.a. U zult hiervoor het beste kunnen nemen de VF-combinatie van Ferrix. De A.R.I.M. te 's-Gravenhage levert U onder referte aan ons blad bij aanvraag gratis schema en lijst der onderdelen.

F. J. S., Hoeven.

Wij kerneren de door U genoemde gelijkrichter niet, een dergelijk groot type wordt n.l. zeer weinig gebruikt en moet speciaal gefabriceerd worden. Waarschijnlijk is de laadstroom 1.2 amp. In dit geval behoeft U de capaciteit der accu's slechts te deelen door 1.2 om het vereischte aantal uren te weten. De totale laadspanning moet dan natuurlijk niet overschreden zijn.

M. C. K., Rotterdam.

Het is ons niet mogelijk na te gaan welke schema's wij U in 1928 zonden. Mocht U deze even ter inzage zenden, dan zullen wij omgaand de vereischte inlichtingen zenden.

W. v. B., Rotterdam.

Het door U beschreven verschijnsel doet denken aan een defecte blokcondensator. Het plaatspanningsapparaat is toch in orde?

In verband met de vele actueele copy wordt de rest van de vragen deze week schriftelijk beantwoord.

Weest R.W.-lezer,
maakt R.W.-lezers

Hamburg, 372 M. (806 k.H.)

12.35. Engelsche les.
 3.35. Heine Landrock: Auf weisser Fährte. (Vom Spürlesen im Schnee).
 3.50. Vrolijk concert. Muzikale leiding: Horst Platen. Medewerkers: Erna Kröll-Lange en Erwin Boll.
 4.50. Paal Zech leest uit eigen werk.
 5.15. Heller-Haßberg: Urquellen zum Til Eulenspiegel.
 6.20. Uit Kiel: Prof. Dr. Otto Mensing: Fastnachtssitten und Fastnachtsspiele im Niederdeutschland.
 6.45. Pater Dr. Georg Timpe: Der deutsche Farmer im amerikanischen Westen.
 7.10. Marktberichten.
 7.15. Weerbericht.
 7.20. Parodieën en Travestieën.
 9.40. Weerbericht, diverse- en sportberichten. Noord- en Oost-Zee weerbericht.
 10.00. Concert uit Rest Ostermann.

HILVERSUM, 1875 M. (160 k.H.)

10.00. Tijdsin AVRO-klok.
 10.00—10.15. Morgenwijdning.
 12.00. Politieberichten.
 12.15—2.00. Middagmuziek door het AVRO-Trio.
 2.00—3.00. Gramofoonmuziek.
 3.00—4.00. Naalcursus door Mevrouw de Leeuw-van Rees.
 4.00—4.30. De voornaamste studiemuziek v. piano. Een cyclus in stijgende lijn, uitgevoerd door Egbert Veen Toelichting door L. Schmidt.
 5.00—5.30. Lezing door J. C. Mol, over: Wetenschap-Onderwijs en Film.
 5.30—6.45. Voor-avondconcert door het Omroeporkest o. l. v. Nico Trep. Programma: Ouverture La bella Hélène, Offenbach. Aubade d'Ambrosio, Fragmenten uit Lakmé, Delibes.
 6.00. Tijdsin.
 Acclamations-Wals, Watdeufel, Dornroschens Brautfahrt, Rhode, Extravaganzen-Polpourri, Morena, Kirmes am Rhein, Aph. Dreissen, Colonel Bogey-Marsch, Afford.
 6.45—7.15. Cursus Italiaansch voor beginners. 15e les door Giovanni Rizzini.
 7.15—7.45. Cursus Italiaansch voor gevorderden. 15e les door Giovanni Rizzini.
 7.45. Politieberichten.
 8.00. Tijdsin AVRO-klok.
 8.01. Aansluiting van het Tivoli Theater te Rotterdam. Uitzending van Turi in je ramsef, revue door Louis Bouwmeester.
 In de rustpoos: persberichten v. Vaz Dias.
 Na afloop gramofoonmuziek.
 12.00. Sluiting.

Huizen, 298 M. (1004 k.H.)

(Na 6 uur 1070 M. 280 k.H.)
 (Uitsluitend NCRV-uitzending.)
 8.15—9.00. Concert.
 10.30—11.00. Ziekendienst.
 11.00—11.30. Gramofoonmuziek.

11.30—12.30. Harmoniumbespeeling.
 12.30—2.00. Concert.
 2.00—2.45. Concert.
 2.45—4.15. Lezing.
 3.15—4.15. Vervolg concert.
 4.15—5.00. Gramofoonmuziek.
 5.00—6.00. Kinderuurtje.
 6.00—6.30. Cursus Radio-techniek.
 6.30—6.40. Koersen.
 6.40—7.10. Cursus Beschrijvende Meeftkunde.
 7.10—8.10. Voor de Rijpere Jeugd.
 8.10—8.40. Bestuursmededeelingen door den NCRV-Voorzitter.
 8.40—9.00. Concert.
 9.40—10.00. Lezing.
 10.00—10.10. Persberichten.
 10.10—11.00. Vervolg concert.

**Kalundborg, 1153 M. (260 k.H.)
Kopenhagen, 281 M. (1067 k.H.)**

6.50—7.00. Gymnastiek.
 10.20. Weerbericht.
 10.35—11.05. Uitzending voor scholen.
 12.35—1.05. Uitzending voor scholen.
 2.50—4.50. Concert door Otto Fessel's Instrumentaal Ensemble. Bransager Nielsen, voordracht.
 5.00. Beursber. en koersen.
 5.10—5.40. Mededeelingen van Vereen van Luisteraars.
 5.40—6.10. Fransche les.
 6.10. Weerbericht.
 6.20. Persberichten.
 6.35. Tijdsin.
 6.40—7.05. Voordracht.
 7.05—7.35. Voordracht.
 7.35—7.50. Moderne Diaogen: Familjen Hansen van Jens Locher.
 7.50—8.50. Composities van Lohár en Kálmán, gespeeld door h. Radio-Orkest o. l. v. Emil Reesen.
 8.50—9.20. Voorlezing.
 9.20—9.55. Piano-recital door Stefan Askenase. Daarna: Persber. 10.10—10.30. Deensche liederen gezongen door Anker Olesen. Aan den vleugel: Folmer Jensen.

Langenberg, 473 M. (635 k.H.)

6.05—6.20. Gymnastiek.
 6.20—7.20. Ochtendconcert van Gramofoonplaten.
 9.35—10.30. Gramofoonplatenconcert.
 10.40—11.20. Muziekuitzending voor Scholen.
 11.30. Gramofoonplatenconcert.
 12.10. Weerbericht.
 12.15. Tijdsin van Nauen.
 12.25—1.50. Middagconcert o. l. v. Leo Eysoldt.
 1.50. Raadgevingen voor Huis.
 2.20—2.50. Handarbeid voor jonge meisjes.
 3.20—3.45. Voor de Dames.
 3.50—4.50. Voordracht van Hermann Kölling Die Weiterentwicklung der Landstufe.
 4.50—5.50. Vooravondconcert door het Werag Orkest o.l.v. Kühn.
 5.50—6.10. Otto Rombach Der Brand im Affenhaus.
 6.35—7.00. Voor de Arbeiders: Intendant Ernst Hardt-Voorlezing.
 7.00—7.20. Oberregierungsrat Dr. Bargheer Der Aufbau des Arbeitsmarktes.
 7.20—8.20. Avondconcert door

het Klein Werag Orkest o. l. v. Leo Eysoldt.
 8.20—9.20. Der Heitere Mittwoch. Sie Gegen Ihn. Daarna: Laatste berichten en sportbericht. Vervolgens: tot 11.20 Dansmuziek d. de Kapel Stern van Café Corso.

Londen, 356 M. (842 k.H.)

Daventry, 1553 M. (193 k.H.)
 10.35. Morgenwijdning.
 10.50. Tijdsin en weerbericht.
 11.05. Lady Astor, M.P.: The Week in Westminster.
 11.20 (alleen Dav.). Gramofoonplatenconcert.
 11.20—11.50 (alleen Londen). Baird Televisie.
 12.20. Ballade-concert door Kathleen Nelson Cooke, sopraan en Charles Harrison, bariton.
 12.50. Gramofoonplaten.
 1.20—2.20. Licht concert door Frascati's Orkest, o. l. v. Georges Haeck.
 2.50. Uitzending v. scholen.
 3.15. Intermezzo.
 3.20. Miss Marjorie Barber: Stories and Story, Telling in Prose and Verse.
 3.40. Licht klassiek concert d. het New Harmonic Trio. Evelyn Arden, alt.
 5.05. Reginald New aan het orgel van Beaufort Cinema.
 5.35. Kinderuurtje.
 6.35. Tijdsin; weerbericht en nieuwsberichten.
 7.00. De grondslagen der Muz. Piano-trio's van Mozart, gespeeld door Dorothy Churton, E. Churton en Leslie Heward.
 7.20—7.40. Causerie.
 7.45. Links in the Chain of Life, Prof. Graham Kerr: The Bird.
 8.05. Concert door het Gershwin Quintet, Nora Sabini, sopraan.
 8.50. The Dawn, spel in een acte van Naomi Jacobs.
 9.20. Weer- en nieuwsberichten. Plaatselijk nieuws. (Alleen Dav.) Scheepsberichten.
 9.40. Life in an Convict Frison door een ex-gevangene.
 10.00. Orgeconcert, uitgezonden vanuit All Saints.
 10.40. Concert door het Radio-Orkest, o. l. v. Victor Helu-Hutchinson. John Armstrong, tenor.
 11.25—12.20. Dansmuziek door Café de Paris Blue Lyses Band.

Motala, 1348 M. (222 k.H.)

12.20. Schooluitzending.
 4.20. Gramofoonmuziek.
 5.20. Kinderuurtje.
 6.00. Voordracht.
 6.20. Concert door 't Weensch Jongenskoor.
 6.50. Voordracht.
 7.20. Symphonieconcert.
 9.00—10.20. Dansmuziek.

Stuttgart, 360 M. (833 k.H.)

3.20. Concert.
 5.05. Tijdsin; weerbericht en landbouwberichten.
 5.55. Esperanto-onderricht.
 6.20. Tijdsin.
 6.50. Koorconcert.
 8.50. Karneval. Vastenavond-

revue van Ilse Kammitzer en Ernst Stockinger. Met bijdragen van R. Dehmel, George A. Goldschlag, Hermann Hesse, Franz Lederer, Lermontov en Polly Tick. Het Radio-Orkest o.l.v. G. Gortisch.
 9.50. Nieuwsberichten. Daarna opgave van ev. programma-wijzigingen. Daarna sluiting.

Donderdag 13 Febr.**Berlijn, 418 M. (716 k.H.)**

3.50. Uitzending vanuit de Staatsacademie voor muziek.
 9.50. Tijdsin, weerbericht en nieuwsberichten. Sportbericht.
 Daarna tot 9.50 danses o. l. v. Walter Carlos. Vervolgens tot 11.50 dansmuziek door de Kapel van Gerhard Hoffmann.

Brussel, 509 M. (590 k.H.)

5.20. Dansmuziek d. het Dansorkest van Armenonville.
 6.20. Vlaamsche les.
 6.50. Koloniale berichten.
 6.55. Gramofoonplatenconcert.
 7.50. Berichten.
 8.02. Her-uitzending van het Concert, gegeven door het Concertgebouw-orkest uit Amsterdam. In de pauze: Nieuwsberichten.

Daventry (exp.), 479 M. (626 k.H.)

12.20. Balladenconcert George Smith, bariton; Invictus, Huhn, Allah, Chadwick, Kathleen Birch, mezzo-sopraan.
 1.20. Concert door Maurice Tombas en zijn orkest uit het Kit-Cat-Restaurant.
 2.50—3.20. Orgelconcert door Reginald New vanuit de Beaufort Bioscoop te Birmingham.
 5.35. Kinderuurtje.
 6.20. Orgelconcert door Reginald New, vanuit de Beaufort bioscoop te Birmingham. Schellic uit The Five O'Clock Girl, Ruby.
 6.35. Weer- en nieuwsber.
 7.00. The Stry of the Electric Light, IV. Mr. J. Swinburne: General State of Knowledge or Ignorance.
 7.20. Concert. Frank Cantel, viool; Gilbert Mills, orgel. Uitzonden vanuit de Messias-kerk te Birmingham.
 7.50. Concert door het Stedelijk Orkest van Birmingham o. l. v. Adrian Boult. Astra Desmond, alt. Stuart Wilson, tenor. Uitzonden vanuit de Town Hall te Birmingham.
 10.05 ca. Viool- en piano-recital Seymour Whinnyates, viool.
 10.35—10.50. Weer- en nieuwsberichten.

Frankfurt, 390 M. (770 k.H.)

3.20. Concert.
 6.25. Fransche les.
 6.50. Concert Medew.: Rose Stein, harp; Walter Caspar, viool; Albert Stubgen, cello en Wilhelm Zimmermann, fluit.
 7.50. Nora of Ein Puppenheim. Tooneelstuk van Henrik Ibsen.
 9.20. Nieuwsberichten.
 9.45—11.20. Uit Café Rumpel-mayer: Dansmuziek door de kapel Berndt Buchbinder.

Hamburg, 372 M. (806 k.H.)

3.35. Studienrat Dr. Beckmann: Voordracht en voorlezing uit werken van Mecklenburgsche dichters.
4.20. Uit Hamburg: Herdenking van Richard Wagner. (gest. op 13 Februari 1883). Sproker: Otto Schöbke.
5.15. Concert.
6.05. Schaakpraatje door Willibald Rosse.
6.20. Cläre Henrika Weber: Moderne Wehrsagerinnen.
6.45. Ober-Med. Rat Prof. Dr. Tjaden: Gesundheit und Wohnung.
7.10. Marktberichten.
7.15. Weerbericht.
7.20. In de Möhl.
8.50. Duitse Blijspel-Ouverturen. Muzikale leiding: Adolf Seckler.
9.20. Weerbericht, diverse- en sportberichten, Noord- en Oost-Zee weerbericht.
10.10. Her-uitzending van buitenlandse stations.

HILVERSUM, 1875 M. (160 k.H.)

10.00. Tijdsin AVRO-klok.
10.00—10.15. Morgenwijding.
12.00. Politieberichten.
12.15—2.00. Middagmuziek door het AVRO-ensemble.
2.00—3.00. Gramofoonmuziek.
3.00—3.30. Halfuur v. d. Ned. Ver. van Huisvrouwen. Spreker: Mej. E. Plate. Onderwerp: Onderhoud en kwaliteit keukengeredschap.
3.30—4.00. Gramofoonmuziek.
4.00—5.00. Ziekenuurtje door Mevr. Ant. van Dijk.
5.30—6.45. Voor-avondconcert door het Omroeporkest o. l. v. Nieuw Tones. Programma: Ouverture Fra Diavolo, Auber. Ballet Egyptien, A. Luigini. Légende de l'Ukraine, Thomé.
6.00. Tijdsin AVRO-klok.
Fragmenten uit La Bohème, Puccini. Forget me not, Macbeth. Künstlerleben, wals, Joh. Strauss. Studentenliederen-Potpouri, Manfred.
6.45—7.15. Landbouwhalfrunje. Sproker: Ir. J. H. Jager Gering. Onderwerp: Bosbouw en natuurschoon.
7.15—7.45. Cursus Fransch: Gevorderde en conversatie, 15e les door A. Sarot.
7.45. Politieberichten.
8.00. Tijdsin AVRO-klok.
8.01—8.15. Gramofoonmuziek.
8.15. Aansluiting van het Concertgebouw Amsterdam. Uitzending van het Abonnementsconcert.
Na afloop persberichten van Vaz Dias. Dansmuziek door The Singing Fool Orchestra in La Gaîté, Amsterdam.
12.00. Sluiting.

Huizen, 298 M. (1004 k.H.)

(Na 6 uur 1070 M. 280 k.H.)

(Uitsluitend NORV.-uitzending.)
8.15—9.00. Mergconcert.
10.00—10.30. Zang.
10.30—11.00. Ziekendienst.
11.00—11.30. Lezen.
11.30—11.45. Gramofoonmuziek.

11.45—12.30. Voor de Landbouwers.
12.30—2.00. Concert.
2.00—2.35. Uitz. voor scholen.
2.45—3.45. Cursus Fraaie Handwerken.
4.00—5.00. Ziekenuurtje.
5.00—5.30. Gramofoonmuziek.
5.30—6.30. Orgelconcert.
6.30—6.40. Koersen.
6.40—7.10. Literaire lezing.
7.10—7.40. Cursus Maleisch.
7.40. Uitz. van Evangelisatiesamenkomst te Deventer. Na afloop persberichten.

Kalundborg, 1153 M. (260 k.H.)**Kopenhagen, 281 M. (1067 k.H.)**

6.50—7.00. Gymnastiek.
10.20. Weerbericht.
11.20. Uurslag en klokkenspel van het Raadhuis.
11.20—1.20. Concert door het Strijkorkest uit Rest. Wivel o. l. v. K. Ingemann Palmhøj.
2.00—4.00. Concert door Louis Prell's Instrumentaal Ensemble, m. m. v. Hans Egede Budtz. Declamatie.
4.00—5.00. Kinderuurtje.
5.00. Beursber. en koersen.
5.10—5.40. Voordracht.
5.40—6.10. Engelsche les.
6.10. Weerbericht.
6.20. Persberichten.
6.35. Tijdsin.
6.35—7.05. Voordracht.
7.05—7.35. Voordracht.
7.35—9.35. Twintigste concert vanuit de concertzaal-studio te Axelborg. Het Versterkte Radio-Orkest o. l. v. Lanny Gröndahl. Solisten: Kokeman v. Pataky van de Staats-Opera te Weenen, Ole Frøsig, klarinet, Louis Prell, viool. Daarna: Persberichten.
9.50. 12.20. Dansmuziek door Otto Lington en zijn Lingtonians vanuit Rest. Wivel.
11.20. Uurslag en klokkenspel van het Raadhuis.

Langeberg, 473 M. (635 k.H.)

6.05—6.20. Gymnastiek.
6.20—7.20. Ochtendconcert van Gramofoonplaten.
9.35—10.35. Gramofoonplatenconcert.
10.50—11.20. Engelsche uitzending voor scholen.
11.30—11.50. Orgelconcert op het Wurlitzer-orgel van Europa-Palast te Düsseldorf. Solist: Pierson Wehber van 't Empire-Theatre te Londen.
11.50. Gramofoonplatenconcert.
12.10. Weerbericht.
12.15. Tijdsin van Nauen.
12.25—1.50. Middagconcert o. l. v. Leo Eysoldt.
1.50. Filmlieus.
2.20—2.50. Kinderspeeluurtje o. l. v. Els Vorderberge.
2.50. Zakelijke berichten.
3.20—3.45. Die Welt im Buch. Franz P. Brückner „Russische Erzähler der Gegenwart.“
3.50—4.50. Direktorin Köhn. Das heimatkundliche Prinzip im hauswirtschaftlichen Unterricht.
4.50—5.50. Kamermuziek. Werken van Johannes Brockt. Het Werag Strijkkwartet. Kläre Hansen, sopraan. Willy Hüfser, piano.

5.50—6.10. Dr. Sperber: Gutes Deutsch.
6.35—7.00. Spaansche taalles.
7.00—7.20. Universitätsprof. Dr. Bruno Kuske. Der Tabak in der Weltwirtschaft.
7.20—8.20. Operette-concert. Cyclus met Gramofoonplaten. Werken van Johann Strauss. Inleiding door Paul Heinrich Gehly.
8.20. Leben in dieser Zeit. Hoorspel voor muziek van Erich Kästner. Muziek v. Edmund Nick, speelleider; Hardt. Muzikale leiding: Leo Eysoldt. Daarna: Laatste berichten en sportbericht. Vervolgens: tot 11.20. Dansmuziek door de Kapel Farkas Mika van Handelshof te Essen.

Londen, 356 M. (842 k.H.)**Daventry, 1553 M. (193 k.H.)**

10.35. Morgenwijding.
10.50. Tijdsin en weerbericht.
11.05. Recepten.
11.20 (alleen Dav.). Gramofoonplatenconcert.
11.20—11.50 (alleen Londen). Baird Televisie.
12.20. Concert door het Zigeuner Ensemble, onder leiding van Alfred Bendt.
1.20—2.20. Orgelconcert door Reginald Foort.
2.50. Uitzending v. scholen.
3.10. Causerie door een Ingenieur van de B.B.C.
3.20. Vesper, uitgezonden vanuit Westminster Abbey.
4.05. Concert door Callenders Band, onder leiding van Tom Morgan. Winifred Ransom, sopraan en Cuthbert Smith, bariton.
5.35. Kinderuurtje.
6.20. Voorlezing uit de werken van Charles Dickens, door Mr. V. C. Clinton Baileley.
6.35. Tijdsin; weerbericht en nieuwsberichten.
6.55. Marktberichten v. Landbouwers.
7.00. De grondslagen der Muz. Piano-trio's van Mozart, gespeeld door Dorothy Churton, E. Churton en Leslie Heward.
7.20—7.40. Mr. James Agate: Plays and the Theatre.
7.45. Mrs. M. Dorothy George: The Industrial Revolution.
8.05. Elsie en Doris Waters, entertainers.
8.20. Wagner-Concert door het Radio-Symphonie Orkest, o. l. v. Percy Pitt. Muriel Brunskill, alt.
9.20. Weer- en nieuwsberichten. Plaatselijk nieuws. (Alleen Dav.) Scheepsberichten.
9.40. Mr. Vernon Bartlett: The Way of the World.
10.00. Love in Greenwich Village. Muziek van Dr. Arne. Het Radio Koor en George Barker en Doris Arnold, piano.
11.00—12.20. Dansmuziek door het BBC.-dansorkest, onder leiding van Jack Payne.

Motala, 1348 M. (222 k.H.)

12.20. Schooluitzending.
4.20. Gramofoonplatenconcert.
4.50. Voordracht.
5.50. Reclatie.
6.00. Lands. voordracht.
6.20. Duitse spraakles.

6.50. Harmonicamuziek.
7.20. Concert door Umberto Urbano.
8.05. Voordracht.
9.00—10.00. Concert door Strijkorkest.

Stuttgart, 360 M. (833 k.H.)

3.20. Concert o. l. v. het Radio-Orkest o. l. v. Gustav Görlich. Liesel Ohneschlag, alt. Aan den vleugel: Willy Hafin.
5.05. Tijdsin, weerbericht en landbouwberichten.
6.20. Tijdsin.
6.25. Fransche les.
6.50. Concert.
7.50. Nora.
9.20. Opgeve van event, programmawijzigingen.
9.45. Dansmuziek.

Vrijdag 14 Februari**Berlijn, 418 M. (718 k.H.)**

9.20. Tijdsin, weerbericht en sportbericht. Daarna concert door het orkest Schmidt-Boetcke.

Brussel, 509 M. (590 k.H.)

5.20. Kamermuziek door het Radio-Trio.
6.20. Vlaamsche les.
6.35. Causerie door Henri Limburg.
6.50. Koloniale berichten.
6.55. Gramofoonplatenconcert.
7.50. Berichten.
8.35. Concert. Operette-concert.
8.50. Causerie.
9.20. Nieuwsberichten.
10.35. Laatste berichten.

Daventry (exp.), 479 M. (626 k.H.)

12.20. Concert door het Birmingham Studio Orkest o. l. v. Frank Cantell. Joseph Yates, bariton.
1.35. Lichte muziek door Moschetto en zijn orkest uit The May Fair Hotel.
2.20—3.20. Orgelconcert door Marjorie Renton, m. m. v. Marjorie Ingham, sopraan. Uitgezonden vanuit de St. Mary-je-Buw-kerk.
5.35. Kinderuurtje.
6.20. Piano-recital door Walter Randall.
6.35. Nieuwsberichten.
7.00. Populair concert door het Birmingham Studio-Orkest o. l. v. Joseph Lewis. Pau Beard, viool.
7.50. Optreden van The Robbers Concert Party. Een uurtje licht smasement.
8.50. Modern Sculpture, IV. Relief Sculpture. Gill and Mestrovic, door Mr. Stanley Casson.
9.20. Any Rags. Een sage van gesyncopeerde muziek, uitgevoerd door Juan Harley en George Marker, m. m. v. Philip Brown's Dominoes Dance Band.
10.20. Optreden van Eddie Robinson, the lad from Lancashire.
10.35—10.50. Weer- en nieuwsberichten.

Frankfurt, 390 M. (770 k.H.)

3.20. Orkestconcert.
6.50. Literaire avond. Gedichtete Portrats.
7.35. Concert door het Radio-

Orkest o.l.v. Hans Rosland, Mien-
tje Lamprecht van Lammen, sopr.
9.35. Nieuwsberichten.
10.00—11.20. Dansmuziek.
(Gramfoonplaten) o.a. Cabaret-
nummers.

Hamburg, 372 M. (806 k.H.)

10.20. Uitzending voor scholen.
12.40. Muziekuitzending voor
scholen, m. m. v. Leeraar-Zang
Verenig.
3.35. Uit Kiel: Concert door het
Nrag-Orkest van Kiel o. l. v.
Hans Döring.
4.20. Norentiek. Voordracht d.
Dr. Rudolph Tschierpe.
5.15. Concert.
6.30. Engelsch voor gevorder-
den.
6.25. Oberreg. Rat. Wahrheit:
Der Saisonarbeiter in der Arbeits-
losenversicherung.
6.50. Emil Stender: Wandern
erst und jetzt.
7.15. Marktberichten.
7.20. Weerbericht.
7.30. Uit Kiel: Uitzending van-
uit de grote zaal van het Gewerks-
chaftshaus te Kiel: Cello-recital
door Gregor Piatigorsky.
8.20. Der Aktienbudnik. Een
Berlijnsche klucht met zang en
muziek van D. Kalisch. Opnieuw
bewerkt door M. Felix Mendelssohn.
9.50. Weerbericht, diverse- en
sportberichten. Noord- en Oost-Zee
weerbericht.
10.10. Concert uit Café Wall-
hof, Hamburg.

HILVERSUM, 1875 M. (100 k.H.)

10.00. Tijdsin AVRO-klok.
10.00—10.15. Morgenwijding.
12.00. Politieberichten.
12.15—200. Middagmuziek door
het AVRO-Trio.
2.05—2.45. Uitzending v. schol-
len. Spreker: A. C. Slop. Onder-
werp: Hoe komt een krant tot
stand?
2.45—3.00. Gramofonmuziek.
3.00—4.00. Maak het zelf door
C. Schaake-Verkozen.
4.30—5.00. Gramofonmuziek.
5.00—5.30. Lezing door P. W.
Scharroo: De betekenis van tech-
nisch onderwijs volgens de schrijf-
telijke methode.
5.30—6.00. Dinermuziek door
Dick Groeneveld en zijn orkest in
Café Moderne Heiligeweg, A'dam.
6.00. Tijdsin AVRO-klok.
6.00—6.30. Voortz. dinermuz.
6.30—6.45. Gramofonmuziek.
6.45—7.15. Cursus Spaansch be-
ginners. 15e les door Sen. Borf.
7.15—7.45. Radio-cursus van-
wege het Onderwijsfonds voor de
Binnenvaart.
7.45. Politieberichten.
8.00. Tijdsin AVRO-klok.
8.01—9.00. Concert door het
Omroeporkest o. l. v. Nico Treep.
Programma: Ouverture Zampa,
Hérold. Suite Jough, Eric Coates.
Salut d'amour, Elgar. Poolse
dans, Scharwerka. Fragmenten uit
Les dragons de Villars, Mailart.
Serenade Les Millions d'Arlequin,
Drigo. Lotosblumen, wals, Ohlsen.

9.00—10.00. Kamermuziek door
het Guarneri-Kwartet. Strijkkwartet
in A gr. t. Op. 41 No. 3, Schu-
mann. Strijkkwartet II in D gr. t.,
Borodine.
10.00. Persberichten Vaz Dias.
10.10. Voortzetting concert. Ou-
verture Pique Dame, Suppé.
Traumwalzer, Millöcker. Potpourri
Die keusche Susanne, Gilbert. Der
rose Hochzeitszug Intermezzo, Jes-
sel. The Diplomat Marsch, Jessel.
11.00. Gramfoonmuziek.
12.00. Sluiting.

Huizen, 298 M. (1004 k.H.)

(Na 6 uur 1070 M. 280 k.H.)

10.30—11.00. NCRV. Zieken-
dienst.
11.00—11.25. NCRV. Voor de
jeugdige Zieken.
11.30—12.00. Godsdienstig half-
uur.
12.15—1.15. KRO. Concert.
1.15—2.00. KRO. Gramfoon-
muziek.
2.00—3.00. KRO. Gramfoon-
muziek.
4.00—5.00. NCRV. Christelijk
Liedernuurtje.
5.00—6.30. Concert.
6.30—6.40. KRO. Beursberichten.
6.40—7.00. KRO. Lezing.
7.00—7.30. KRO. Cursus Schrift-
verbetering.
7.30. VPRO. Persberichten.
7.40. VPRO. Lezing over: De
Gemeente in 't oudste Christendom.
8.15. VPRO. Piano-recital.
8.50. VPRO. Lezing over: Oc-
cultisme.
9.30. VPRO. Vervolg piano-
recital.
10.00. VPRO. Bespreking van
Oorlogsboeken.
10.30. VPRO. Vervolg piano-
recital.

Kalundborg, 1153 M. (260 k.H.)

Kopenhagen, 281 M. (1067 k.H.)

6.50—7.00. Gymnastiek.
10.20. Weerbericht.
10.35—11.05. Uitzending voor
scholen.
11.20. Cursuslag en klokken-
spel van het Raadhuis.
11.20—1.20. Concert door het
Strijk-ensemble uit het Palace-
Hôtel o. l. v. Leonard Gyldenmark.
2.20—4.20. Concert door het
Radio-Orkest o. l. v. Lanny Grøn-
dahl. Carl F. Schöningg, voor-
lezing.
4.20—4.50. Kinderuurtje m. m.
v. Kinderkoor.
5.00. Beersher, en koersen.
5.10—5.40. Voordracht.
5.40—6.10. Duitse les.
6.10. Weerbericht.
6.20. Persberichten.
6.35. Tijdsin.
6.50—7.20. Voordracht en klok-
kenspel.
7.20—8.30. Opera-muziek door
het Radio-Orkest o. l. v. Emil Ree-
sen, m. m. v. Julie Winding, Opera-
zangeres.
8.35—9.20. Fangen. Tooneel-
spel in 1 bedrijf van Niels Collett
Vogt. Daarna: Persberichten.

9.35—10.35. Kamermuziek door
het Breuning-Bache Kwartet:
Ghana Breuning-Storm, viool, Ger-
hard Rain en Axel Jørgensen, Pau-
lus Bache, cello.

Langenberg, 473 M. (635 k.H.)

6.05—6.20. Gymnastiek.
6.20—7.20. Ochtendconcert van
Gramfoonplaten.
9.35—10.45. Gramfoonplaten-
concert.
10.50—11.20. Fransche uitzen-
ding voor scholen.
11.30. Gramfoonplatenconcert.
12.10. Weerbericht.
12.15. Tijdsin van Nauen.
12.25—1.50. Middagconcert o.
l. v. Leo Eysoldt. Marlene Bertram,
sopraan. Breuer, begeleiding.
1.50. Raadgevingen voor Huis.
2.20—2.50. Kinderspeeluurtje o.
l. v. Els Vandenberge.
2.50. Zakelijke berichten.
3.20—4.00. Was wil ich werden?
Dr. Rohé en Pfarrer D. Dusse:
Voordracht.
4.05—4.50. Jeugdnuurtje.
4.50—5.50. Vooravondconcert
van Gramfoonplaten.
5.50—6.10. Hermann Linden
Drei Unteroffiziere.
6.35—7.00. Engesche taalonder-
richt.
7.00—7.20. Das Neue Weltbild.
Prof. Dr. Helmut Plessner: Anthro-
pologie.
7.20—8.20. Licht Concert door
het Werag Orkest o. l. v. Kühn.
Werken van Franz Lehár.
8.20—9.20. Bach (V). Koor- en
Orkest van de Werag o. l. v. Zim-
mermann. Solisten: Henny Neu-
mann-Knapp, sopraan. Hildegard
Hennecke, alt. Franz Legrand,
tenor. Gerhard Hüsch, bas. Rudi
Rhein, viool. Egbert Grape, piano.
Josef Breuer, combato. Hans Hil-
gers, orgel. Daarna: Laatste be-
richten en sportberichten. Vervol-
gens: tot 11.20. Dansmuziek o. l. v.
Leo Eysoldt.

Londen, 356 M. (842 k.H.)

Daventry, 1553 M. (193 k.H.)

10.35. Morgenwijding.
10.50. Tijdsin en weerbericht.
11.05. The Townswoman's
Day (VI).
11.20 (alleen Dav.). Gramfoon-
platen.
11.20—11.50 (alleen Londen).
Baird Televisie.
12.20. Sonate-concert door
Sheridan Russell, cello; Adelina
de Lara, piano.
12.50. Orgelconcert door Eric
Thiman. Uitzending vanuit Sint
Mary-le-Bow.
1.20—2.20. Gramfoonplaten-
concert.
2.50. Uitzending v. scholen.
3.15. Intermezzo.
3.20. Peoples of the World and
their Homes. (IV). Mr. F. J.
Richards: South India; A Tamil
Village.
3.40. Intermezzo.
3.45. Miss D. M. Wilkie: Net-
ball.
4.00. Intermezzo.
4.05. Tooneeluitzending voor
scholen.
4.50. Licht concert door Mo-

schetto en zijn Orkest van The
May Fair Hotel.

5.35. Kinderuurtje.
6.20. Miss Elsa More: Prepa-
rations of Soil means Successful
Crops.
6.35. Tijdsin en weerbericht;
nieuwsberichten.
7.00. De grondslagen der Muz.
Piano-trio's van Mozart, gespeeld
door Dorothy Churton, E. Churton
en Leslie Ilewald.
7.20—7.40. Mr. Ern. Newman:
De BBC-muziek-criticus.
7.45. Dr. C. Deliste Burns:
Large Scale Organization.
8.05. Arthur Cranmer, bariton;
8.20. BBC-Symphonie concert,
onder leiding van Sir Henry Wood.
Bela Bartok, piano.
9.20. Weer- en nieuwsberichten.
9.35. Vervolg Symphonie conc.
10.25. Plaatselijk nieuws. (Al-
leen Dav.) Scheepberichten.
10.30. The Hon. Harold Ni-
cholson: People and Things.
10.45. Verrassing.
11.05. Dansmuziek door Sydney
B. Kyte en zijn Giro's Club Band.
11.35—12.15. Jack Hylton en
zijn Band van Kit-Cat-Restaurant.

Motala, 1348 M. (222 k.H.)

2.05. Schooluitzending. Duitsch.
4.20. Gramfoonplatenconcert.
5.40. Concert door Militair
Orkest.
6.30. Voor de Huisvrouw.
6.50. Voordracht.
7.20. Maria Pos-Carloforti, so-
praan en het Radio Orkest.
9.00. Fransche conversatieles.
9.30—10.00. Vervolg Concert.

Stuttgart, 360 M. (833 k.H.)

3.20. Concert door het Radio-
Orkest o. l. v. Gustav Görlich.
Eugen Thyssen, bariton. Aan den
vleugel: Artur Haagen.
5.05. Tijdsin, weerbericht en
landbouwberichten.
6.20. Berichten in Esperanto.
6.50. Literaire avond.
7.35. Concert.
9.35. Nieuwsber.
10.00. Dansmuziek.

Zaterdag 15 Februari

Berlijn, 418 M. (716 k.H.)

9.20. Tijdsin, weerbericht en
nieuwsberichten. Sportbericht.
Daarna tot 11.50. dansmuziek
door de Kapel Barnabas van Céczy
van Hotel Esplanade.

Brussel, 509 M. (590 k.H.)

5.20. Gramfoonplatenconcert.
6.05. Engesche taalles voor be-
ginners.
6.30. Engesche taalles voor ge-
vorderden.
6.50. Gramfoonplatenconcert.
7.50. Berichten.
8.20. Concert m. m. v. Emile
Sauer, piano. Werken van Richard

Wagner, L. van Beethoven, Honegger en Franz Liszt.
9.20. Nieuwsberichten.
10.35. Laatste berichten. Berichten voor Esperantisten.

Daventry (exp.), 479 M. (626 k.H.)

3.50. Concert door het Sted. Orkest van Bournemouth o. l. v. Sir Dan Godfrey, Robert Maitland, bariton. Uitgezonden vanuit The Pavilion, Bournemouth.
4.50. Dansmuziek door Billy Francis en zijn Band van de West End Dance Hall.
5.35. Kinderuurtje.
6.20. Josephine Tilley in Muzikale Monologen.
6.25. Weer-, nieuws- en sportberichten.
7.00. Sportberichten.
7.05. Concert door het Gershwin Parkington Kwintet m. m. v. Nino Maduni, tenor.
7.30. Kamermuziek. Irene de Volodimeroff, sopraan. Bernard Shore, viola. Angus Morrison, piano.
8.50. Voorlezing uit 18e-eeuwsch proza.
9.20. Concert door het Radio-Orkest o. l. v. John Ansell, Joan Coxon, sopraan.
10.35—10.50. Weer- en nieuwsberichten.

Frankfurt, 390 M. (770 k.H.)

ieMx3 An— (nacr. at IGcPRon
3.20—5.05. Concert.
5.40. Brievenbus.
6.25. Spaansche les.
6.50. 25 Jahre literarisches Cabaret.
8.20. Concert.
9.35. Nieuwsberichten.
10.05—11.35. Radio-Cabaret.

Hamburg, 372 M. (806 k.H.)

2.50. Boekbespreking.
3.10. Dr. Wilhelm Heintz: Was ist eine Oper? (met muzikale illustratie).
3.50. Uit Kiel: Pavane-Blues. Het Collegium der staatl. schlesw.-ohlstenischen Bildungsanstalt in Plön. Studienrat Edgar Rahsch.
4.50. Duetten v. viool en cello. Josef Winter; viool; John de Jager, cello.
5.15. Clemens Nörpelt: Zehn Jahre Betriebsrätegesetz.
5.35. Concert.
6.20. Concert door het Scarpa-Orkest.
7.15. Weerbericht.
7.20. Uit Hannover: Uitzending vanuit de Kuppel-zaal der Stadthalle: Norag-Feestconcert ter gelegenheid v. d. opening der Grootte Neder-Saksische Radio-Tentoonstelling. Leiding: José Eihenschütz. Dr. Hermann Dettmer, orgel; Jbs. Correck, van de Sted. Opera Hannover.
9.20. Weerbericht, diverse en sportberichten. Noord- en Oostzeeweerbericht.
9.50. Uitzending vanuit het Trocadero te Hamburg.
11.50. Uit Hamburg: Vroolijk nachtconcert door het Scarpa-Orkest.

HILVERSUM, 1875 M. (160 k.H.)

10.00. Tijdsin AVRO.-klok.
10.00—10.15. Morgenwijding.
12.00. Politieberichten.
12.15—2.00. Middagnuiziek door het AVRO.-Ensemble.
2.00—2.30. Lezing door Gerard Pilger over: China in 't algemeen en over Chineseche huwelijksgebruiken in 't bijzonder.
2.30—4.00. Concert door de Stafmuziek van het 5e Regt. Inf. (mer medewerking van tamboers en hoornblazers. Kapelmeester: J. R. v. d. Glas. Programma: AVRO.-Marsch, J. R. v. d. Glas Ouverture Rosamunde, Schubert. Donausagen, wals, Pucik. Le postillon amoureuse Polka, v. Aaken. Cornetsolo: J. Meylof. Holland's Taptoe, arr. G. Hoogendorp. a) Kazerneleven. b) Op Manoeuvres, Aderflug, marsch, H. L. Blankenburg. Griet aan Assen, marsch, J. R. v. d. Glas. Die Kaiserparade, Rich Eilenberg. a) Ben Akiba, L. Siede b) Am goldenen Horn, L. Jessel. Gedeelten uit Die keusche Susanne, Gilbert. Finale.

4.30—5.00. Sportpraatie door H. Hollander.

5.00—5.30. Gezondheidshalfuurtje. Spreker: Dr. F. Desthez. Onderwerp: Genotmiddelen.
5.30—6.00. Cursus Duitsch voor gevorderden, conversatie, 15e les door Edgar Grün.

6.00. Tijdsin AVRO.-klok.
6.01—7.45. Voor-avondconcert door het Omroeporkest o. l. v. Nico Treep. Met medewerking van Stella Fontaine. Programma: Attila, Horgaansche marsch, Pucik. Wals uit de operette Zigeunerlichte, Lehar. ABC-Potpouri, Komzak. Stella Fontaine in haar repertoire. Ouverture Berlin, wie es weint und lacht, Conrad. Jeux des papillons, Leopold. La Gitana, wals, Buccafossi. Stella Fontaine in haar repertoire. Potpourri uit de operette The Geisha, Jones. Heldenparade, Blankenburg.

7.45. Politieberichten.
VARA-uitzending.
8.00. Toespraak.
8.30. Cabaret-avond.
10.00. Persberichten.
11.00. VARA-Varia. Gramofoonplaten.

Huizen, 298 M. (1004 k.H.)

(Na 6 uur 1070 M. 280 k.H.)

(Uitsluitend KRO.-uitzending.)
11.30—12.00. Godsienstig halfuurtje.
12.15—1.00. Gramofoonmuziek.
1.00—2.00. Concert door het KRO.-Trio.
2.00—3.15. Kinderuurtje.
4.00—4.30. Cursus Esperanto.
4.30—5.00. Cursus Engelsch.
5.00—6.00. Gramofoonmuziek.
6.00—7.30. Concert uit Bioscoop-theater.
7.30—8.00. Lezing.
8.00—8.30. Gramofoonmuziek.
8.30—9.30. Orkestconcert.
9.30—9.40. Nieuwsberichten.

9.40—10.00. Gramofoonmuziek.
10.00—11.00. Vervolg concert.
11.00—12.00. Gramofoonmuziek.

Kalundborg, 1153 M. (260 k.H.)

Kopenhagen, 281 M. (1067 k.H.)

6.50—7.00. Gymnastiek.
10.20. Weerbericht.
10.35—11.05. Uitzending voor scholen.
11.05—11.35. Gramofoonmuziek.
11.35—12.05. Uitz. v. scholen.
2.20—2.50. Kinderuurtje.
2.50—4.50. Concert door het Radio-Blazers Ensemble o. l. v. Johannes Andersen, Ebert Lindorff Larsen. Aan den vleugel: Folmer Jensen.
5.00. Beursber. en koersen.
5.10—5.40. Voordracht.
5.40—6.10. Fransche les.
6.10. Weerbericht.
6.20. Persberichten.
6.35. Tijdsin.
6.50—7.20. Voordracht.
7.20. Uursag van het Raadhuis.
7.20—7.50. Cello-recital door Redolf Dietzmann. Aan den vleugel Folmer Jensen.
7.50—8.20. Voorlezing.
8.35—10.20. Cabaret. Medewerkenden: Louis Preil's Instrumentaal Ensemble. Axel Boesen, Aijoe Willumsen, concertzangeres. Aan den vleugel: Viktor Fischer.
10.20—11.35. Dansmuziek door het orkest uit het Industri Restaurant o. l. v. Agge Juhl-Thomsen.
11.20. Uurslag en klokkenspel van het Raadhuis.

Langenberg, 473 M. (635 k.H.)

6.05—6.20. Gymnastiek.
6.20—7.20. Ochtendconcert van Gramofoonplaten.
9.35—10.45. Gramofoonplatenconcert.
10.50—11.20. Uitzending voor scholen.
11.30. Gramofoonplatenconcert.
12.10. Weerbericht.
12.15. Tijdsin van Nauen.
12.25—1.50. Middagconcert d. het Weing Orkest o. l. v. Kühn. Josef Schömmel, tenor. Werken van Johann Strauss.
1.50. Raadgevingen voor Huis.
2.20—2.50. Kinderspeeluurtje o. l. v. Els Vordemberge.
2.50. Zakelijke berichten.
3.05—3.25. Telegraphieninspektor Wirtos Der Netzanschluss-empfanget.
3.25—3.45. Voor de Dames.
3.45—4.05. Sabylla Eickelboom Die Brautzeit.
4.05—4.25. Dr. Max Hahn Internationaler Zellfriede.
4.25—4.50. Engelsche taalles.
4.50—5.50. Vooravondconcert o. de Madrigaal Vereeniging Dorsten. Leiding: Musikdirektor Hans Könkles. Maria Boin, mezzo-sopraan. Karl Marstaller, haep.
5.50—6.10. Verwaltungsgerichtsdirektor Dr. Fritz Schlemmer Die Verwaltungsgerichtsbarkeit.
6.10—6.20. Berichten etc.
6.35—7.00. Dr. Erwin Klein-schick Der Rhein-Meinische Wirtschaftsraum.
7.00—7.20. Gierhart Pohl Genies, die keine waren.
7.20. Vroolijke avond. Daarna: Laatste berichten en sportbericht. Vervolgens: tot 12.20 Dansmuziek o. l. v. Leo Eysoldt.

Londen, 356 M. (842 k.H.)

Daventry, 1553 M. (193 k.H.)

10.35. Morgenwijding.
10.50. Tijdsin en weerbericht.
11.05—11.20. Mr. Clough Williams-Ellis: Roads Uglification; or The Quickest Way of Spelling England.
1.20—2.20. Licht concert door het Comodore Grand Orkest o. l. v. Joseph Muscati.
3.10. De 5e ronde om de F.A. Cup.
5.05. Orgelconcert door Reginald New van The Beaufort Cinema.
5.35. Kinderuurtje.
6.20. Muzikaal intermezzo.
6.35. Tijdsin, weerbericht en nieuwsberichten.
7.00. Sportberichten.
7.05. De grondslagen der Muziek. Piano-trio's van Mozart, gespeeld door Dorothy Churston, Edith Churston en Leslie Howard.
7.20. Mr. W. Larkin: My Day's Work (vervolg).
7.40. Tuinbouw-causerie.
7.50. Studentenliederen.

8.20. Populair concert. Howard Fry, bariton. Leonard Henry, entertainer. Megan Thomas, sopraan. Allan Brown, orgel. Margaret Balfour, alt. Eira Vaughan, piano.

9.20. Weer- en nieuwsberichten. plaatselijk nieuws (Allen Dav.) Schuopsberichten.

9.40. Mr. Leslie McMichael: A Treasure Hunt in the Mediterranean.

10. Oude Vaudeville-nummers, samengesteld door Philip Ridgeway. Muziek, gearrangeerd door Dorothy Hogben.

11.10—12.20. Dansmuziek door Ambrose's Band van the May Fair Hotel.

Motala, 1348 M. (222 k.H.)

3.20. Gramofoonplatenconcert.
4.20. Kinderuurtje.
4.50. Concert.
5.20. Dunungen van Selma Lagerlof. Regie: C. A. Dymäng.
7.05. Cabaret.
7.50—12.20. Oude en Moderne Dansmuziek.

Stuttgart, 360 M. (833 k.H.)

3.20. Concert door het Radio-Orkest o. l. v. Gustav Görlich. Adolf Harlaacher, tenor. Aan den vleugel: Willy Hahn.
5.05. Tijdsin, weerbericht en sportberichten.

6.20. Tijdsin.
6.25. Spaansche les.
6.50. 25 Jahre literarisches Cabaret. Medewerkenden: Wolfgang Bardach, Benning en Eva Gottgetreu. Het Radio-Jazzorkest o. l. v. Gustav Görlich.

8.20. Querschnitt durch die europäische Musik seit Mozart.
9.50. Nieuwsberichten. Opgave van event. progr.-wijzigingen.
10.05—11.35. Radio-Cabaret o. l. v. Carl Struve.

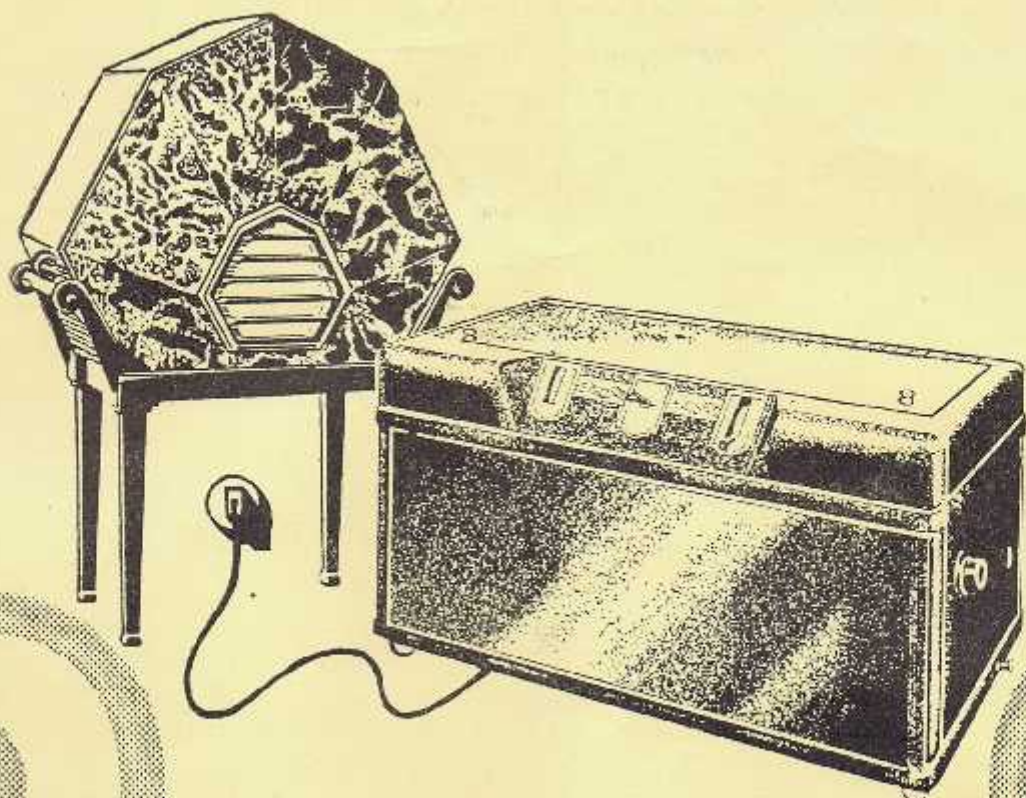

Zoo wonderschoon de weergave, zoo weergaloos eenvoudig is de bediening van het Philips Ontvangtoestel 2511: aansluiting op de lichtleiding - slechts één knop voor het afstemmen - de selectiviteit tot het hoogste opgevoerd, aesthetisch uiterlijk,

het toestel dat bij referendum op de groote Olympia Radio Tentoonstelling te Londen den eersten prijs behaalde.

Prijs f 330.-

PHILIPS

ONTVANGTOESTEL 2511

met Philips „Meesterzanger“
een volmaakte combinatie

935 Kaunas (Kowno) 447,1 Rjukan
 1875 Hilversum 447,1 Aalesund
 1796 Radio-Paris 441,2 Rome
 1679 Zeytinli 435,4 Stockholm
 1511 Moskou 424,3 Madrid
 1481 Radio-Enkeltoren en 419 Berlijn
 1445 Luchtvaartdienst 408,2 Bern
 1411,8 Warschau 398,8 Bern
 1348,3 Motala 401,3 Koursk
 1304,3 Kharkov 398,9 Glasgow
 1200 Boden 394,2 Boekaresta
 1200 Anboel 376,4 Frankfurt a/M.
 1200 Lund 376,4 Hamburg
 1150 Moskwa 376,4 Hamburg
 1100 Quize 376,4 Hamburg
 1010,5 Leim 376,4 Hamburg
 1000 Radio-Paris 376,4 Hamburg
 238,5 Hull
 288,5 Liverpool
 288,5 Plymouth
 288,5 Sheffield
 288,5 Stoke on Trent
 288,5 Swansea
 288,5 Marsan
 288,5 Berlijn-O.
 283,6 Innsbruck
 283,6 Magdeburg
 283,6 Uddevalla
 283,6 Varberg
 283,6 Kopenhagen
 261,2 Bratislava
 278,5 Koningsbergen
 278,5 P.T.T.
 278,5 Lautern
 278,5 Ovid
 278,5 London II

Gij ontvangt alle stations met de LISSEN

VARIABELE CONDENSATOREN

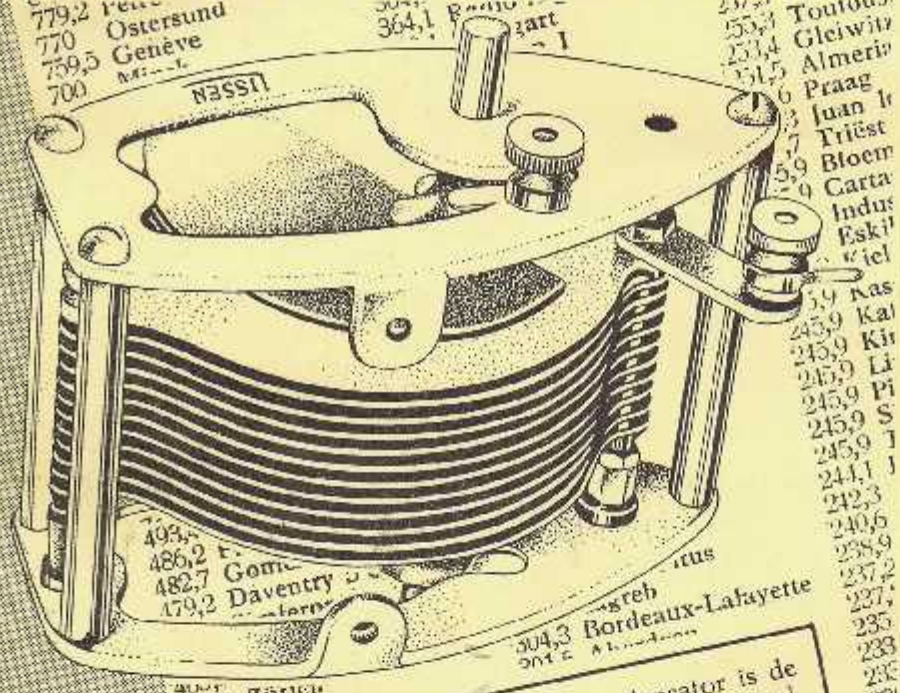

De Lissen „Low-Loss“ variabele condensator is de aangewezen condensator voor het bouwen van een toestel, waarmede U alle stations kunt ontvangen. De regeling is zeer soepel; zenders, waarvan de golfengten dicht bij elkaar liggen, komen totaal ongestoord door. De voortreffelijke isolatie voorkomt „lekken“, waardoor tevens de geluidsterkte groter wordt. Gebruik voor ieder schema of om Uw oude toestel te verbeteren alleen Lissen Variabele Condensatoren en U zult verrast zijn over de resultaten, die U hiermede bereikt.

Let op de robuuste constructie, de breede lagering, de afwezigheid van een drukschroef, waardoor ontregeling der platen voorkomen wordt.

De doorlopende as is zeer praktisch voor solodijne constructies

De Lissen condensator kan zowel voor bodem als voor (eengats) frontplaat montage gebruikt worden.

Let ook op de gunstige plaatsing van de aansluitklem der vaste platen, kortsluiting met de losse platen is hierdoor onmogelijk.

Prijzen

100 cM. f.	3.90
200 " "	4.10
300 " "	4.25
350 " "	4.35
500 " "	4.50

Lissen terugkoppel-condensator 100 cM. bruikbaar voor frontplaten van iedere dikte. De bakeliëte isolatie maakt haar ook geschikt voor montage op metalen frontplaten.

Levering uitsluitend door den handel.

LISSEN

LTD. ISLEWORTH, ENGLAND
 AGENTSCHAP: ROTTERDAM Schiekade 155a Telef. 43133

450,1 Parijs P.T.T.
 298,5 Dunfermline
 200 Lezas Kariskrona